

e:XL
S E R I E S

ENERGY[®]
L O U D S P E A K E R S

o w n e r s m a n u a l

e:XL-15
e:XL-16
e:XL-25
e:XL-26
e:XL-28P
e:XL-R
e:XL-C

IMPORTANT INSTRUCTIONS. PLEASE READ CAREFULLY.

Read Instructions:

All safety and operating instructions should be read before the product is operated.

Retain instructions:

Safety and operating instructions should be retained for future reference.

Heed Warnings:

All warnings on the product & operation instructions should be adhered to.

Follow Instructions:

All operating and use instructions should be followed.

Cleaning:

Unplug the product from the wall before cleaning. Do not use aerosol or liquid cleaners, just a damp cloth.

Attachments:

Do not use attachments not recommended by the product manufacturer as they may cause hazards.

Water and moisture:

Do not use this product near water.

Ventilation:

Openings in the cabinet are provided for ventilation and to ensure reliable operation and protect it from overheating so they must not be blocked or covered by placing the product on a bed, sofa or other similar surface. This product should not be placed in a built-in installation such as a bookcase or rack unless proper ventilation is provided or the manufacturer's instructions have been adhered to.

Power Sources:

This product should be operated only from the type of power source indicated on the marking label. If you are not sure of the type of power supply in your home, call your local power company.

Grounding or Polarization:

This product may be equipped with a polarized alternating current line plug. This plug will fit the power outlet in only one way as a safety feature. If you are unable to insert the plug, try reversing it. If the plug should still fail to fit, contact your electrician to replace your outlet. Do not defeat the safety purpose of the plug.

Power Cord Protection:

Power supply cords should be routed so that they are not likely to be walked on or pinched by items placed upon or against them, paying particular attention to cords at plugs, convenience receptacles and the point where they exit from the product.

Overloading:

Do not overload wall outlets or extension cords, as this can result in a risk of electrical shock.

Object and Liquid Entry:

Never push objects of any kind into this product through openings as they may touch dangerous voltage points or short out parts that can result in a fire or electrical shock. Never spill liquid of any kind on the product.

Servicing:

Do not attempt to service this product yourself as openings or removing covers may expose you to dangerous voltage or other hazards. Refer all servicing to qualified personnel.

Heat:

This product should be situated away from heat sources such as radiators, heat registers, stoves, or other appliances (including amplifiers) that produce heat.

Non-Use Periods:

The power cord of the product should be unplugged from the outlet when left unused for a long period of time.

Damage Requiring Service:

The product should be serviced by qualified personnel when: A. The power supply cord or the plug has been damaged; or
B. Objects have fallen, or liquid has been spilled into the appliance; or
C. The product has been exposed to rain; or
D. The appliance does not appear to operate normally or exhibits a marked change in performance; or
E. Product has been dropped, or the enclosure damaged.

WELCOME TO THE WORLD OF ENERGY LOUDSPEAKERS

We are sure you will enjoy this superb product. The following advice is offered to facilitate proper installation of your **ENERGY** speakers in your home. Extensive research along with great care at every design stage has enabled **ENERGY** to produce speakers with extraordinary performance characteristics: a performance level that is equal, or superior to other loudspeakers costing many times their price. The finest components and materials made with sophisticated manufacturing and quality control ensure that you will enjoy this exceptional performance for many years.

IMPORTANT: Please retain the carton and packing material for this **ENERGY** product to protect it in the event it ever has to be shipped to a service center for repair. Product received damaged by a service center that has been shipped by the end user in other than the original packaging, will be repaired, refurbished and properly packaged for return shipment at the end user's expense.

POSITIONING & CONNECTING YOUR ENERGY e:XL-SERIES SPEAKERS

For best performance, please follow the guidelines outlined below:

Left and Right Main Speakers

For best stereo separation, we recommend the speaker pair be placed 6 to 10 feet (2-3 m) apart and a minimum of 15-inches (40cm) from the rear wall. The distance from the loudspeakers to the listener should be about 1 to 1.5 times the distance separating the speakers.

See Figures 1, 2, 3, 4, 5, 6 for connection and placement.

Center Channel Speaker

The purpose of the center channel speaker is to ensure that the central audio image, including actors' voices, appear to emanate from the screen. For best results the center channel speaker should be located directly above or below the TV screen. **See Figure 1 and 6 for connection and placement.**

Surround/Effects Speakers

Surround effects speakers should be positioned adjacent to and slightly behind the primary listening area, on the rear wall or in the ceiling to provide the sense of spaciousness and ambiance for either Dolby Pro Logic™ or the new Dolby Digital™ Surround source formats.

See Figures 1, 6, 7 for connection and placement.

POSITIONING & CONNECTING YOUR ENERGY e:XL-28P SPEAKERS

The speaker is equipped with stabilizing bars which are required for stability and must be fastened to the bottom of the speaker with the machine bolts provided. These bars must be fastened to prevent risk of damage to equipment and fatal injuries to persons.

A. Parts supplied:

- a. 4 Phillips machine bolts b. Two stabilizing bars

B. Mounting instructions (See Diagram 2):

- Position the e:XL-28P so the threaded inserts on the bottom are visible.
- Bolt the stabilizing bars to the inserts with the supplied bolts and ensure that both are securely tightened.

The e:XL28P has a built in 100 watt amplified subwoofer that requires connecting the supplied power cord to the speaker and an AC outlet. Then, the e:XL28P can be connected exactly like a non-powered model, using either conventional speaker wire, bi-wire, or bi-amp/bi-wire configurations.

This model is also equipped with a Level Control & Low Frequency Equalization Control. The variable Level Control will adjust the bass output level. Start with the level in the 12 o'clock position which produces balanced output between the low, mid and high frequencies, and adjust to suit personal taste.

The low frequency equalization allows control of the extreme low frequencies for perfect tailoring to the room's acoustic characteristics. Start at the 12 o'clock position and rotate counter clockwise if the bass is too boomy or unclear, clockwise for more bass impact

The LED located on the front may turn off when bass is absent for extended periods but will automatically turn on when a bass signal returns.

Recommended placement for best imaging, bass response and magnetic shielding (See Diagram 1)

CONNECTING THE SPEAKER TO AN AMPLIFIER

Conventional Connection:

Connect the speaker wire from the positive (RED +) terminal on the amp to the positive (RED+) terminal on the speaker. Connect the negative (BLACK-) terminal on the amplifier to the negative (BLACK-) terminal on the speaker. This method can be applied to bi-wireable speakers as long as the shorting straps are in place on the terminals. (see figure 1,2)

Bi-Wire Connection:

The musical improvements of bi-wiring your speakers can approach those of bi-amping at a substantially lower cost. The standard connection makes the wire common to the low, mid, and high frequency crossover, which is not ideal. Bi-wiring eliminates the common impedance and as a result dramatically cleans up the transition between low and high frequencies. This type of connection is possible on the Energy e:XL-25, e:XL-26 and e:XL-28P. Some companies sell bi-wire cables, but you can also use one cable for low frequencies and one for high frequencies for this purpose. Remove the shorting straps. The tweeter's terminals are on top, the woofer's on the bottom. Twist the positive leads of the two wires together so they can both be inserted into the positive terminal on the amplifier. Follow the same procedure for the negative leads. Then connect the two positive leads to the positive terminals in back of the speaker, and the negative leads to the negative terminals. (see figure 3)

Bi-amp/Bi-wire Combination Connection:

This method uses separate amplifiers for the left and right speakers. Make sure the shorting straps have been removed. Take the negative leads from both the left and right channels of the left amplifier and connect one to the top negative lead, the tweeter, and one to the bottom negative lead, for the woofer. Repeat this process for the positive leads. Follow the same method for connecting the right amplifier to the right speaker. (see figure 4)

ENERGY Powered Subwoofers

Low frequencies are essentially non-directional, so your subwoofer may be placed anywhere in the listening room, without affecting the stereo image of your main speakers. However, placement too near the corner of the room may result in "boomy" bass performance. Positioning the subwoofer further from the corner will normally result in more detailed and accurate performance. For larger rooms, two or more subwoofers may be used. **Refer to the connection instructions in the Owner's Manual of your Subwoofer.**

Amplifier Requirements

ENERGY loudspeakers have been designed to be driven to high listening levels with moderate power, while at the same time being capable of handling the power output of large amplifiers. Most **ENERGY** speakers have 8 ohm nominal impedance, and will function well with a wide range of amplifiers and receivers.

NOTE: If using more than one pair of speakers per amplifier or receiver, please check with the amplifier manufacturer to confirm that the amplifier can handle loads of 4 ohms.

CARE OF FINISHES

Your speakers should be gently wiped clean with a damp cloth from time to time to remove any dust or stains. Do not use an abrasive cleaner. To remove dust from the grille cloth, use the brush attachment on your vacuum cleaner or a slightly dampened sponge.

WARRANTY OUTSIDE OF THE UNITED STATES AND CANADA

Outside of North America, the warranty may be changed to comply with local regulations. Ask your local **ENERGY** dealer for details of the LIMITED WARRANTY applicable in your country.

WARRANTY FOR UNITED STATES AND CANADA (see back cover)

"ENERGY", the "ENERGY" logo, "Musical Truth", "e:XL-Series", the "e:XL-Series" logo and "API Accessories" are trademarks of Audio Products International Corp. "Dolby", "Dolby Pro-Logic" and "Dolby Digital Surround" are trademarks of Dolby Laboratories Licensing. DTS is a Trademark of Digital Theater Systems Inc.

SICHERHEITSANWEISUNGEN

Lektüre der Anweisungen

Sicherheits- und Betriebsanweisungen vor Inbetriebnahme des Produktes bitte durchlesen.

Aufbewahren der Anweisungen

Sicherheits- und Betriebsanweisungen für zukünftige Informationszwecke bitte aufbewahren.

Beachten der Achtungshinweise

Achtungshinweise auf Produkt- und Betriebsanweisungen bitte beachten.

Beachten der Anweisungen

Betriebs- und Gebrauchsanweisungen bitte beachten.

Reinigen

Stromzufuhr vor Reinigen des Produktes abschalten. Bitte nicht flüssige Reinigungs- oder Sprühmittel, sondern einfach feuchtes Tuch zum Reinigen verwenden.

Zubehörteile

Keine Zubehörteile benutzen, die nicht vom Hersteller empfohlen werden, da dies mit Gefahr verbunden sein könnte.

Wasser und Feuchtigkeit

Produkt nicht in der Nähe von Wasser wie z.B. einer Badewanne, einer Küchenspüle, einer Waschbütte oder in einem naßen Untergeschoß oder in der Nähe eines Schwimmbeckens benutzen.

Lüftung

Schlitze und Öffnungen in der Box dienen zur Lüftung, gewährleisten einen einwandfreien Betrieb des Produktes und schützen vor Überhitzung. Sie dürfen nicht blockiert oder bedeckt werden. Wenn das Produkt auf ein Bett, ein Sofa, einen Teppich oder eine andere Unterlage gestellt wird, sollten sie ebenso niemals blockiert werden. Das Produkt sollte nicht in Einbaumöbel wie z.B. ein Buchregal oder einen Bücherschrank plaziert werden, es sei denn die Lüftung ist genügend oder die Anweisungen des Herstellers werden befolgt.

Netzanschluß

Das Produkt sollte nur an ein Stromnetz angeschlossen werden, das mit den Angaben auf dem Markenschild übereinstimmt. Bei Unklarheiten über die Art der Stromversorgung Ihres Hauses bitte Ihren Händler oder Ihr Stromversorgungsunternehmen zu Rate ziehen. Bei Produkten, die mit Batteriestrom oder von anderen Stromquellen versorgt werden, bitte die Betriebsanweisungen befolgen.

Erdung oder Verpolsicherung

Das Produkt ist mit einem WS-Stecker mit Verpolschutz (ein Stecker, bei dem ein Kontakt breiter ist als der andere) ausgerüstet. Dieser Stecker kann aus Sicherheitsgründen nur in einer Richtung in eine Steckdose gesteckt werden. Versuchen Sie den Stecker anders herum einzustecken, wenn er nicht in die Steckdose passen will. Klappt es immer noch nicht, raten wir Ihnen, einen Elektriker kommen zu lassen, um die alte Steckdose auszutauschen. **AUF KEINEN FALL** die Sicherheitsbestimmung des Verpolschutzes umgehen. Verbindungsschnurschutz Die elektrischen Verbindungsschnüre sollten so verlegt werden, daß nicht über sie gelaufen wird oder daß sie nicht von auf ihnen liegenden Gegenständen eingeklemmt werden. Dabei sollte besondere Aufmerksamkeit den Stellen zukommen, wo die Schnüre in einem Stecker bzw. einer Steckdose enden oder an dem Punkt, wo sie von dem Produkt wegführen.

Überbelastung

Steckdosen oder Verlängerungsschnüre sollten nicht überbelastet werden, da sonst Feuergefahr oder Risiken von Stromschlägen bestehen.

Eindringen von Gegenständen oder Flüssigkeiten

Niemals sollten Gegenstände irgendwelcher Art durch die Öffnungen in dem Produkt gesteckt werden, da dadurch Kontakte unter Spannung berührt oder Teile kurzgeschlossen werden können, was zu Feuergefahr oder Risiken von Stromschlägen führen könnte. Ebenso sollten niemals Flüssigkeiten irgendwelcher Art über das Produkt verschüttet werden.

Reparatur und Wartung

Niemals versuchen, selbst das Produkt zu reparieren oder zu warten, da man bei Lösen oder Entfernen der Wände berührungsfähiger Spannung oder anderen Gefahren ausgesetzt sein kann.

Wärmequellen

Das Produkt sollte nicht in der Nähe von Wärmequellen wie z.B. Heizkörpern, Heizrohren, Öfen oder anderen wärmeerzeugenden Geräten (inklusive Verstärkern) aufgestellt werden.

Perioden der Nichtbenutzung

Bei längeren Perioden der Nichtbenutzung sollte die Verbindungsschnur des Produktes aus der Steckdose gezogen werden.

Inanspruchnahme eines Kundendienstes bei Schäden

Das Produkt sollte von einem qualifizierten Kundendienst repariert und gewartet werden, wenn

- die Verbindungsschnur oder der Stecker beschädigt wurde oder
- Gegenstände in das Gerät gefallen oder Flüssigkeit über es verschüttet wurde oder
- das Produkt im Regem stand oder
- das Gerät nicht mehr normal funktioniert oder in seiner Klangwiedergabe einen offensichtlichen Wechsel zeigt oder
- das Produkt hingefallen ist oder das Gehäuse beschädigt wurde.

WILLKOMMEN IN DER WELT DER ENERGY-LAUTSPRECHER

Dieses hervorragende Produkt wird Ihnen ganz bestimmt gefallen. Die nachstehenden Anweisungen sollen Ihnen die ordnungsgemäße Installierung der **ENERGY**-Lautsprecher bei sich zu Hause erleichtern. Intensive Untersuchungen und große Sorgfalt in jeder einzelnen Entwicklungsstufe haben es **ENERGY** ermöglicht, Lautsprecher mit außergewöhnlichen Leistungsmerkmalen herzustellen, die sich mit denen anderer Lautsprecher, die zwei- bis dreimal so teuer sind, messen können oder sie sogar übertreffen. Hochwertige, mit anspruchsvollen Verarbeitungsmethoden und unter ständiger Qualitätskontrolle hergestellte Komponenten und Materialien gewähren Ihnen viele Jahre Freude an diesem Produkt und seiner ausgezeichneten Leistung.

WICHTIGER HINWEIS: Bitte, bewahren Sie Verpackungskarton und -material dieses **ENERGY**-Produktes auf, damit das Produkt im Fall einer Reparatur beim Versand an ein Service-Center richtig geschützt ist. Produkte, die beschädigt in einem Service-Center ankommen und vom Endverbraucher nicht in der Original-Verpackung verschickt wurden, werden auf Kosten des Endverbrauchers repariert und für den Rückversand ordnungsgemäß verpackt.

AUFSTELLEN UND ANSCHLIESSEN DER ENERGY-LAUTSPRECHER (e:XL SERIE)

Um die Leistungsfähigkeit der Lautsprecher voll auszunützen, bitte nachstehende Anweisungen befolgen:

Rechter und linker Front-Lautsprecher

Um einen optimalen Stereo-Effekt zu erhalten, empfehlen wir, die beiden Lautsprecher 2 - 3 m voneinander und mindestens 40 cm von der Wand entfernt aufzustellen. Der Abstand zwischen den Lautsprechern und dem Hörer sollte etwa 1 bis 1 1/2 mal dem Abstand entsprechen, der die Lautsprecher trennt. **Siehe Abbildungen 1, 2, 3, 4, 5, 6 für das Anschließen und das Aufstellen.**

Center-Lautsprecher

Der Center-Lautsprecher soll sicherstellen, dass der zentrale Audio-Effekt, einschließlich der Stimmen der Schauspieler, aus dem Fernsehbildschirm zu kommen scheint. Um ein optimales Ergebnis zu erreichen, sollte der Center-Lautsprecher direkt über oder unter dem TV-Bildschirm aufgestellt werden. **Siehe Abbildungen 1, 6 für das Anschließen und das Aufstellen.**

Surround-Lautsprecher

Die Lautsprecher für Surround-Effekte sollten neben und ein wenig hinter dem Haupthörbereich an der Rückwand oder an der Decke installiert werden, um den Raumklangeffekt des Dolby Pro Logic™ oder des neuen Dolby Digital™ Surround Systems zu vermitteln. **Siehe Abbildungen 1, 6, 7 für das Anschließen und das Aufstellen.**

AUFSTELLEN UND ANSCHLIESSEN DER ENERGY-LAUTSPRECHER (e:XL-28P)

Der Lautsprecher ist mit formschönen Füßen ausgerüstet, die ihm Stabilität verleihen und an der Unterseite des Lautsprechers angeschraubt werden. Die Füße dienen zur Vermeidung von materiellen Schäden und Verletzungen.

A. Mitgelieferte Teile:

- a. 4 Kreuzschlitzschrauben b. 4 formschöne Füße

B. Anweisungen zur Montage der Füße (Siehe Abbildung 2):

- a. e:XL-28P Lautsprecher so plazieren, daß die Gewindebuchsen an der Unterseite des Lautsprechers zu sehen sind.
b. Formschöne Füße in die Buchsen einschrauben und sicherstellen, daß sie fest sitzen.

Der e:XL-28P Lautsprecher ist mit einem verstärkerbestückten 100 Watt Subwoofer ausgerüstet, dessen mitgeliefertes Netzkabel an den Lautsprecher und an eine Steckdose angeschlossen werden muß. Die e:XL-28P Box kann dann auf die gleiche Art und Weise wie ein passives Modell anhand der konventionellen, der Bi-Wiring oder der Bi-Amping/Bi-Wiring Anschlußmethode verkabelt werden.

Der Lautsprecher ist ebenso mit einer Pegel- und einer NF-EQ-Regelung ausgestattet. Anhand der Pegelkontrolle können die Bässe des Subwoofers angesteuert werden. Stellen Sie den Pegel auf 0° Grad ein. Das Resultat ist ein ausgeglichener Pegel zwischen niedrigen, mittleren und hohen Frequenzen. Danach können Sie je nach persönlichem Geschmack andere Einstellungen vornehmen.

Die EQ-Regelung gestattet das Aussteuern besonders tiefer Frequenzen, um sich räumlichen Gegebenheiten optimal anzupassen. Stellen Sie den Regler auf 0° Grad ein und drehen Sie ihn nach links, wenn die Bässe dröhnen oder verschwommen sind, nach rechts, wenn Sie eine vollere Wiedergabe wünschen.

Empfehlungen für das Aufstellen der Boxen, damit Stereo-Effekt, Baßwiedergabe und magnetische Abschirmung optimal gewährleistet sind (siehe Abbildung 1).

ANSCHLUß DER LAUTSPRECHER AN DEN VERSTÄRKER

Konventionelle Anschlußart:

Verbinden Sie zunächst den positiven (ROT+) Anschluß am Verstärker mit dem positiven Anschluß (ROT+) am Lautsprecher. Verbinden Sie danach den negativen (SCHWARZ-) Anschluß am Verstärker mit dem negativen Anschluß (SCHWARZ-) am Lautsprecher. Diese Methode funktioniert auch mit auf Bi-Wiring ausgerüsteten Lautsprechern, vorausgesetzt daß Kurzschlußbrücken an den Anschlußklemmen vorhanden sind (siehe Abbildung 1,2)

Anschlußart Bi-Wiring:

Die musikalische Verbesserung, die Ihr System bei dieser Anschlußart erfährt, kommt jener nahe, bei der Ihre Lautsprecher mittels Bi-Amping verkabelt werden, nur daß sie mit weniger Kosten verbunden ist. Bei der konventionellen Anschlußart werden die Signale über eine gemeinsame Leitung zurückgeführt, also auch die Masseleitung der Frequenzweiche zur Aufteilung in tiefe, mittlere und hohe Frequenzen und dies ist keine ideale Lösung. Beim Bi-Wiring entfällt nun die gemeinsame Impedanz und führt somit zu einer drastischen Verbesserung des Übergangs von niedrigen zu hohen Frequenzen. Diese Anschlußart ist möglich bei den Modellen Energy e:XL-25, e:XL-26 und e:XL-28P. Einige Firmen verkaufen besonderes Bi-Wiring Kabel, aber Sie können genau so gut ein Kabel für niedrige Frequenzen und ein anderes für hohe Frequenzen benutzen. Entfernen Sie die Kurzschlußbrücken an der Rückwand. Die

Anschlußklemmen des Hochtöners liegen oben, die des Tieftöners unten. Verdrillen Sie die positiven Leiter der beiden Kabeladern, damit sie beide an der positiven Anschlußklemme des Verstärkers angeschlossen werden können. Wiederholen Sie den gleichen Vorgang für die negativen Leiter. Schließen Sie dann die beiden positiven Leiter an den positiven Klemmen und die beiden negativen an den negativen auf der Rückseite des Lautsprechers an (siehe Abbildung 3).

Anschlußart Kombiniertes Bi-Amping/Bi-Wiring:

Bei dieser Anschlußmethode werden separate Verstärker für den linken und rechten Lautsprecher verwendet. Achten Sie darauf, daß die Kurzschlußbrücken entfernt wurden. Nehmen Sie die negativen Leiter des linken und rechten Kanals des linken Verstärkers und verbinden Sie einen mit der negativen Klemme des Hochtöners und den anderen mit der negativen Klemme des Tieftöners. Wiederholen Sie den gleichen Vorgang mit den positiven Leitern. Befolgen Sie die gleichen Schritte für den Anschluß des rechten Verstärkers an den rechten Lautsprecher (siehe Abbildung 4).

ENERGY Subwoofer mit Leistungsverstärker

Niedrige Frequenzen werden im wesentlichen nicht in eine bestimmte Richtung abgestrahlt. Daher kann der Subwoofer an jeder beliebigen Stelle im Hörbereich aufgestellt werden, ohne dass der Stereo-Effekt der Front-Lautsprecher beeinflusst wird. Achtung: Wird ein Subwoofer in unmittelbarer Nähe der Zimmerecke aufgestellt, kann dies ein Dröhnen der Bässe zur Folge haben. Steht er jedoch etwas vor, wird normalerweise eine bessere und genauere Wiedergabe erreicht. In größeren Räumen können zwei oder mehrere Subwoofer aufgestellt werden.

Beziehen Sie sich auf die Betriebsanleitung für das Anschließen des Subwoofers.

Bedingungen für Verstärker

ENERGY Lautsprecher sind hergestellt worden, um mit verhältnismäßig geringer Leistung auf eine hohe Lautstärke gebracht zu werden, können es aber auch gleichzeitig mit großen Lautsprechern aufnehmen. Die meisten **ENERGY** Lautsprecher haben eine Nenn-Impedanz von 8 Ohm und können in Verbindung mit den verschiedensten Verstärkern und Empfängern benutzt werden.

ANMERKUNG: Bei Benutzung von mehr als zwei Lautsprechern pro Verstärker oder Receiver, erkundigen Sie sich bitte bei dem Hersteller, ob der Verstärker mit 4 Ohm belastet werden kann.

PFLEGE DER BOXEN

Oberfläche der Lautsprecherboxen von Zeit zu Zeit mit einem feuchten Tuch abwischen, um Staub oder Flecke zu entfernen. Keine Scheuermittel benutzen. Um den Staub vom Bespannstoff zu entfernen, Bürstenteil Ihres Staubsaugers oder einen leicht befeuchteten Schwamm benutzen.

GARANTIE AUSSERHALB USA UND KANADA

Außerhalb Nordamerika kann die Garantie den örtlichen Vorschriften angepasst werden. Erkundigen Sie sich bei Ihrem lokalen **ENERGY** Händler nach den Einzelheiten einer in Ihrem Land anwendbaren BEGRENZTEN GARANTIE.

"ENERGY", das "ENERGY" Logo, "Musical Truth", "e:XL Series", "e:XL Series" Logo und "API Accessories" sind Warenzeichen von Audio Products International Corp. "Dolby", "Dolby Pro-Logic" und "Dolby Digital Surround" sind Warenzeichen von Dolby Laboratories Licensing. DTS ist ein Warenzeichen von Digital Theater Systems Inc.

IMPORTANTE: ISTRUZIONI PER UN FUNZIONAMENTO SICURO

Leggere le istruzioni

Prima di procedere all'utilizzo del prodotto, leggere tutte le istruzioni relative al suo funzionamento ed alle misure di sicurezza.

Conservare le istruzioni

Per eventuali ulteriori riferimenti, non scartare le istruzioni relative al funzionamento del prodotto e alle misure di sicurezza.

Attenersi alle avvertenze

Rispettare ogni avvertenza indicata sul prodotto e contenuta nelle istruzioni per il funzionamento.

Seguire le istruzioni

Attenersi a tutte le istruzioni per l'uso e il funzionamento del prodotto.

Pulizia

Prima di procedere alla pulizia del prodotto, staccarlo dalla presa di corrente nella parete. Non utilizzare detersivi liquidi od aerosol, ma ricorrere ad un panno umido.

Attacchi

Non impiegare attacchi diversi da quelli raccomandati dal fabbricante del prodotto per non provocare rischi.

Acqua ed umidità

Non utilizzare il prodotto in vicinanza dell'acqua: per esempio, vicino ad una vasca da bagno, un lavandino del bagno, un lavandino di cucina o una tinozza per lavare la biancheria, in uno scantinato umido o vicino ad una piscina.

Aerazione

Il mobiletto è provvisto di apposite aperture e fessure per l'aerazione in grado di assicurare il funzionamento efficiente del prodotto proteggendolo dal surriscaldamento: tali aperture non devono essere nè bloccate nè coperte. Affinchè non si verifichi mai un bloccaggio, fare attenzione a non appoggiare il prodotto su un letto, un divano, un tappeto od altre superfici simili. Evitare anche di collocarlo in un elemento incassato come una libreria o uno scaffale a meno che non vi sia aerazione adeguata, o siano state rispettate le istruzioni del fabbricante.

Fonti di energia

Il prodotto deve essere fatto funzionare solo mediante la fonte energetica indicata sull'etichetta d'identificazione. Nel caso d'incertezza circa il tipo di alimentatore usato nella vostra abitazione, contattate il dettagliante o l'azienda elettrica locale. Per i prodotti alimentati da batteria, od altra fonte energetica, consultare le istruzioni per il funzionamento.

Collegamento a terra o polarizzazione

Il prodotto può essere fornito di linea a corrente alternata con spina polarizzata (cioè, una spina con una lamella più larga dell'altra). Questo tipo di spina può essere infilato nella presa elettrica in un solo modo, costituendo quindi un elemento di sicurezza. Se non è possibile inserire completamente la spina nella presa, provare a capovolverla. E se la spina continua a non inserirsi, contattare un elettricista che provveda a sostituire la presa ormai inadeguata. È importante NON rendere inoperante l'elemento di sicurezza presente nella spina polarizzata.

Protezione del cavo di alimentazione

I fili elettrici devono essere disposti in modo da non venire calpestati o compressi da oggetti che possono esservi appoggiati sopra o contro; prestare particolare attenzione ai fili a livello delle spine, delle prese di corrente, e del punto in cui fuoriescono dal prodotto.

Sovraccarico

Evitare di sovraccaricare le prese nella parete o i prolungamenti dato che ciò può provocare rischio d'incendio o di scossa elettrica.

Introduzione di un oggetto o di liquido

Non introdurre mai alcun oggetto nel prodotto attraverso le aperture dato che questo può venire a contatto con punti pericolosi della tensione o tratti di cortocircuito generando un incendio o scossa elettrica. Inoltre, fare sempre attenzione a non versare alcun liquido sul prodotto.

Manutenzione

Evitare di effettuare la manutenzione del prodotto da soli dato che aprire o togliere le coperture può esporre a tensione pericolosa od altri rischi.

Calore

Il prodotto deve essere collocato lontano da fonti di calore come radiatori, elementi riscaldanti, stufe od apparecchiature elettriche che generano calore (inclusi gli amplificatori).

Periodi di inattività

Il cavo di alimentazione del prodotto dovrebbe essere staccato dalla presa durante lunghi periodi di non utilizzo.

Danni che richiedono manutenzione

Il prodotto deve essere sottoposto a manutenzione eseguita da personale qualificato quando:

- (A) il cavo di alimentazione o la spina sono stati danneggiati, oppure
- (B) degli oggetti sono caduti dentro il prodotto, od è stato versato del liquido sull'apparecchio, oppure
- (C) il prodotto è rimasto esposto alla pioggia, oppure
- (D) l'apparecchio non funziona normalmente o si registra notevole cambiamento nella prestazione sonora, oppure
- (E) il prodotto è stato lasciato cadere, o l'involucro ha subito danni.

BENVENUTI NEL MONDO DEGLI ALTOPARLANTI ENERGY

Siamo certi che questo prodotto straordinario vi darà la massima soddisfazione! I consigli che seguono hanno lo scopo di facilitare al massimo l'installazione degli altoparlanti **ENERGY** in casa vostra. Una ricerca approfondita, accompagnata da cura minuziosa nel corso di ogni fase della progettazione, ha permesso alla **ENERGY** di produrre altoparlanti in grado di fornire un'elevata prestazione, ad un livello pari o superiore a quello di altri altoparlanti il cui costo è ben più alto. Componenti e materiali di primissima scelta, assemblati con un processo sofisticato e controllo qualitativo, vi permetteranno di godere per molti anni un rendimento veramente eccezionale.

IMPORTANTE: fate attenzione a conservare la scatola e il materiale d'imballaggio del prodotto **ENERGY** in modo da poterlo proteggere se dovesse essere spedito ad un centro di assistenza tecnica per riparazioni. Qualora tale centro riceva un prodotto danneggiato e non spedito nel suo imballaggio originale, ogni spesa di riparazione, revisione ed imballaggio adeguato per la spedizione di ritorno sarà a carico dell'utilizzatore.

MODALITÀ PER LA COLLOCAZIONE E CONNESSIONE DEGLI ALTOPARLANTI ENERGY SERIE e:XL

Per ottenere il massimo rendimento, siete pregati di seguire le istruzioni che seguono:

Altoparlanti principali di destra e sinistra

Per una separazione stereo ottimale, si raccomanda che i due altoparlanti vengano posti ad una distanza, l'uno dall'altro, che vada dai 6 ai 10 piedi (2-3 m.), e ad un minimo di 15 pollici (40 cm.) dalla parete posteriore. La distanza tra chi ascolta e gli altoparlanti dovrebbe corrispondere all'incirca ad una volta o una volta e mezzo la distanza di separazione tra gli altoparlanti. **Rivolgetevi alle illustrazioni 1, 2, 3, 4, 5, 6 per la connessione e la collocazione.**

Altoparlante del canale centrale

Lo scopo dell'altoparlante del canale centrale è di assicurare che l'immagine audio centrale, incluse le voci degli attori, sembri emanare dallo schermo. Per un migliore risultato, l'altoparlante del canale centrale dovrebbe essere collocato direttamente al di sopra, o al di sotto dello schermo televisivo. **Controllare l'illustrazioni 1, 6 per la connessione e la collocazione.**

Altoparlanti con effetti ambiofonici

Gli altoparlanti con effetti ambiofonici dovrebbero essere posti vicino, e leggermente dietro, all'area di maggiore ascolto, sia sulla parete posteriore che sul soffitto in modo da poter fornire un senso di spazio ed atmosfera per le caratteristiche d'entrata del Dolby pro Logic™ o del nuovo Dolby Digital™ Surround. **Controllare le illustrazioni 1, 6, 7 per la connessione e la collocazione.**

MODALITÀ PER LA COLLOCAZIONE E CONNESSIONE DEGLI ALTOPARLANTI ENERGY SERIE e:XL-28P

L'altoparlante è dotato di appoggi in stile, necessari per conferire stabilità, che vanno assicurati sul fondo dell'altoparlante mediante i bulloni forniti. Occorre effettuare questo fissaggio per prevenire il rischio di danni all'impianto e di lesioni mortali alle persone.

A. Parti fornite:

- a. 4 bulloni Phillips b. 4 appoggi in stile

B. Istruzioni per il montaggio (v. Diagramma 2):

- a. Collocare l'Energy e:XL-29P in modo che sul fondo siano visibili gli inserti filettati.
b. Con i bulloni forniti, inserire gli appoggi negli inserti e controllare che siano serrati in modo saldo.

L'Energy e:XL-29P contiene un subwoofer amplificato di 100 watt per cui il cavo di alimentazione fornito va allacciato sia all'altoparlante che ad una presa di corrente alternata. Successivamente, la connessione dell'Energy e:XL-29P può avvenire esattamente come in un modello privo di alimentazione, utilizzando un filo convenzionale per altoparlante, un cavo bifilare, o configurazioni bifilare/bi-ampere.

Questo modello è anche munito di un regolatore di livello e di un regolatore per l'equalizzazione delle basse frequenze. Il regolatore di livello variabile bilancia il livello d'uscita dei bassi. All'inizio, porre il livello nella posizione oraria corrispondente al 12 per ottenere un'uscita equilibrata tra basse, medie ed alte frequenze, quindi regolare a seconda della propria preferenza.

L'equalizzazione delle basse frequenze permette di controllare le frequenze estremamente basse in modo da adattare alle caratteristiche acustiche della stanza. Iniziare nella posizione oraria corrispondente al 12, poi girare in senso antiorario se i bassi rimbombano troppo o non sono sufficientemente chiari, ed in senso orario per un loro maggiore impatto.

Posizione raccomandata per ottimizzare la riproduzione delle immagini, la risposta dei bassi e la schermatura magnetica (v. Diagramma 1).

COLLEGAMENTO DELL'ALTOPARLANTE ALL'AMPLIFICATORE

Collegamento convenzionale:

Collegare il filo dell'altoparlante dal terminale positivo (ROSSO+) sull'amplificatore a quello positivo (ROSSO+) sull'altoparlante. Collegare il terminale negativo (NERO-) sull'amplificatore a quello negativo (NERO-) sull'altoparlante. Si può ricorrere a questo metodo con altoparlanti doppiamente collegabili purchè gli allacciamenti del cortocircuito si trovino sui terminali (v. illustrazioni 1,2).

Collegamento a doppio filo:

I miglioramenti a livello musicale che si registrano collegando gli altoparlanti a doppio filo si avvicinano a quelli della doppia amplificazione, ma ad un costo notevolmente inferiore. Il collegamento tipo fa sì che il filo venga condiviso con l'incrocio delle basse, medie ed alte frequenze: una soluzione tutt'altro che ideale. L'utilizzo del doppio filo elimina l'impedenza comune e, di conseguenza, rende notevolmente più chiara la fase di transizione tra le basse ed alte frequenze. Questo tipo di collegamento può essere applicato ai modelli Energy e:XL-25, e:XL-26 e e:XL-28P. Vi sono ditte che vendono cavi a doppio filo; tuttavia, si può anche usare un cavo per le basse frequenze ed un altro per quelle alte. Togliere gli allacciamenti del cortocircuito; i terminali dell'altoparlante per le note alte si trovano nella parte superiore, quelli del woofer in basso. Attorcigliare insieme i conduttori positivi dei due fili in modo che entrambi possano essere inseriti nel terminale positivo dell'amplificatore. Seguire il medesimo procedimento per i conduttori negativi. Successivamente, collegare i due conduttori positivi ai terminali positivi posti sul retro dell'altoparlante, e quelli negativi ai terminali negativi (v. illustrazione 3).

Connessione con combinazione a doppia amplificazione/doppio filo:

Questo metodo utilizza amplificatori separati per gli altoparlanti di destra e sinistra. Accertarsi che siano stati tolti gli allacciamenti del cortocircuito. Prendere i conduttori negativi da entrambi i canali destro e sinistro dell'amplificatore sinistro e collegarne uno al conduttore negativo in alto, per l'altoparlante delle note alte, e l'altro al conduttore negativo in basso, per il woofer. Ripetere il procedimento per i conduttori positivi. Seguire lo stesso metodo anche per collegare l'amplificatore destro all'altoparlante destro (v. illustrazione 4).

Altoparlanti amplificati dei bassi ENERGY

Le basse frequenze sono essenzialmente non direzionali, quindi potete collocare il vostro altoparlante dei bassi in un qualsiasi punto della stanza d'ascolto, senza influire sull'immagine stereo degli altoparlanti principali. Tuttavia, collocarli troppo vicino all'angolo della stanza può provocare un risultato di bassi che "rimbombano", mentre porli a distanza dall'angolo fornisce generalmente una prestazione più chiara ed accurata. In una stanza più grande, si possono utilizzare due o più altoparlanti dei bassi. **Consultate le istruzioni per la connessione nell'apposito Manuale per Altoparlanti dei bassi.**

Caratteristiche dell'amplificatore

Gli altoparlanti **ENERGY** sono stati progettati in modo da poter raggiungere alti livelli di ascolto con potenza media e in grado di sostenere, al tempo stesso, la potenza di uscita di grandi amplificatori. La maggior parte degli altoparlanti **ENERGY** presentano un'impedenza nominale di 8 ohms, e possono funzionare bene con un'ampia gamma di amplificatori e di ricevitori.

NOTA: utilizzando più di un paio di altoparlanti per amplificatore o ricevitore, è bene controllare col fabbricante dell'amplificatore che il prodotto sia in grado di sostenere carichi di 4 ohms.

COME AVER CURA DELLA FINITURA

Si consiglia di strofinare leggermente gli altoparlanti, di tanto in tanto, con un panno umido in modo da togliere la polvere o le macchie. Non usare detersivi abrasivi. Per eliminare la polvere dal tessuto della griglia, ricorrere alla spazzola dell'aspirapolvere o ad una spugna appena umida.

GARANZIA AL DI FUORI DEGLI STATI UNITI E DEL CANADA

Al di fuori del Nord America, la garanzia può variare per adeguarsi alle norme locali. Per i dettagli relativi alla GARANZIA LIMITATA valida nel vostro paese, rivolgetevi al vostro rivenditore locale di prodotti **ENERGY**.

"ENERGY", il logo "ENERGY", "Musical Truth", "e:XL Series", "e:XL Series" logo e "API Accessories" sono marchi di fabbrica della Audio Products International Corp. "Dolby", "Dolby Pro-Logic" e "Dolby Digital Surround" sono marchi di fabbrica della Dolby Laboratories Licensing. DTS è un marchio di fabbrica della Digital Theater Systems Inc.

DIRECTRICES DE SEGURIDAD IMPORTANTES

Leer las instrucciones

Antes de utilizar este artículo, se deben leer las instrucciones de funcionamiento y las directrices de seguridad.

Conservar las instrucciones

Las instrucciones de funcionamiento y las directrices de seguridad se deben conservar para futura consulta.

Prestar atención a los avisos

Se deben respetar todos los avisos indicados en el altavoz y en las instrucciones de funcionamiento.

Seguir las instrucciones

Se deben seguir todas las instrucciones de funcionamiento.

Limpieza

Desenchufar el altavoz de la toma de la pared antes de limpiarlo. No emplear productos de limpieza líquidos o en aerosol. Limpiar con un paño húmedo.

Dispositivos de sujeción

No emplear dispositivos de sujeción no recomendados por el fabricante del producto para evitar posibles accidentes.

Agua y humedad

No colocar el altavoz cerca de una fuente de agua (por ejemplo, una bañera, un lavabo, un fregadero, un lavadero o una piscina) ni en un sótano mojado.

Ventilación

Las ranuras y aberturas de la caja sirven para la ventilación del altavoz, aseguran su buen funcionamiento y evitan su recalentamiento. Estas ranuras y aberturas no deben obstruirse o taparse. Tampoco se deben obstruir colocando el altavoz sobre una cama, sofá, alfombra u otra superficie similar. El altavoz no se debe colocar en una instalación empotrada como una biblioteca o un estante, salvo si se asegura una ventilación adecuada y se respetan las instrucciones del fabricante.

Fuentes de energía

Para hacer funcionar el altavoz se deben emplear únicamente las fuentes de energía indicadas en la etiqueta de características del artículo. En caso de duda sobre el tipo de energía suministrada en su casa, consúltense al vendedor del producto o a la compañía local de suministro de energía. Para los altavoces que funcionan con pilas u otras fuentes de energía, consúltense las instrucciones de funcionamiento.

Conexión a tierra o polarización

Este altavoz puede venir equipado con un enchufe polarizado para línea de corriente alterna. Este tipo de enchufe tiene una pata más ancha que la otra, dispositivo de seguridad por el cual encaja en la toma de la pared solamente en una posición. En caso de no poder introducir el enchufe completamente en la toma de la pared, intentar la posición inversa. Si no consigue meter el enchufe, póngase en contacto con un electricista para reemplazar la toma de la pared por otra más moderna. NO anule el dispositivo de seguridad del enchufe polarizado.

Protección del cable de alimentación

Los cables de alimentación deben disponerse de forma que no se puedan pisar y sin objetos sobre o contra ellos que los puedan aplastar; prestando especial atención a los cables cerca de los enchufes, las tomas de corriente y los lugares donde los cables se conectan al altavoz.

Sobrecarga

No sobrecargar las tomas de la pared ni los cables de prolongación, puesto que esto puede provocar incendios o sacudidas eléctricas.

Introducción de objetos y líquidos

No introducir nunca ningún tipo de objetos por las aberturas del altavoz, ya que pueden tocar puntos de tensión peligrosos o eliminar piezas por cortocircuito, lo cual puede provocar incendios o sacudidas eléctricas. No derramar ningún líquido en el altavoz.

Mantenimiento

No intente reparar o revisar el altavoz, puesto que al abrir o retirar las tapas puede exponerse a una tensión peligrosa y a otros riesgos.

Calor

Este altavoz debe colocarse lejos de fuentes de calor como radiadores, rejillas de aire caliente, cocinas y demás aparatos (incluyendo los amplificadores) que producen calor.

Periodos en que no se utiliza

Cuando el altavoz no se utiliza durante un largo periodo de tiempo, se debe desenchufar su cable de alimentación.

Reparación de averías

Este altavoz debe ser revisado y reparado por personal técnico cualificado en los siguientes casos:

- (A) El cable de alimentación o el enchufe presentan daños.
- (B) Se han introducido objetos o se ha derramado líquido dentro del altavoz.
- (C) El altavoz se ha mojado con la lluvia.
- (D) El altavoz no funciona normalmente o se ha producido un cambio notable en la calidad del sonido.
- (E) El altavoz se ha caído o su caja se ha dañado.

BIENVENIDO AL MUNDO DE LOS ALTAVOCES ENERGY

Estamos seguros de que disfrutará de este magnífico producto. Le ofrecemos estos consejos para facilitarle la instalación adecuada en casa de los altavoces **ENERGY**. Gracias a una amplia actividad de investigación y al sumo cuidado en cada etapa del diseño, **ENERGY** produce altavoces de un rendimiento extraordinario, un rendimiento igual o superior al de otros altavoces de precios mucho mayores. Nuestros componentes y materiales de la mejor calidad y los perfeccionados procesos de fabricación y control de calidad harán que disfrute de este excepcional rendimiento durante muchos años.

IMPORTANTE: Le rogamos conserve la caja y el material de embalaje de este producto **ENERGY** para protegerlo en caso de que deba enviarlo al servicio de reparación. Los productos dañados que el servicio de reparación reciba del usuario en un embalaje distinto al original serán reparados, restaurados y debidamente empaquetados para devolución al usuario pero por cuenta de éste.

COLOCACIÓN Y CONEXIÓN DE LOS ALTAVOCES ENERGY DE LA SERIE e:XL

Para lograr el mejor rendimiento, siga las siguientes indicaciones:

Altavoces principales izquierdo y derecho

Para conseguir el mejor efecto estereofónico, la distancia entre los dos altavoces debe ser de 2 a 3 m y se deben colocar a una distancia mínima de 40 cm con respecto a la pared trasera. La distancia entre los altavoces y el oyente debe ser de una a una vez y media la distancia entre los altavoces. **Véanse las figuras 1, 2, 3, 4, 5 y 6 para la conexión y la colocación.**

Altavoz del canal central

El altavoz del canal central permite que la imagen sonora central, incluyendo en ella las voces de los actores, dé la impresión de que surge de la pantalla. Para obtener mejores resultados, el altavoz del canal central debe colocarse inmediatamente encima o debajo de la pantalla del televisor. **Véase las figuras 1 y 6 para la conexión y la colocación.**

Altavoces de efectos ambientales

Los altavoces de efectos ambientales deben situarse junto a la zona principal de escucha y ligeramente detrás, en la pared del fondo o colgados del techo, con el fin de que den sensación de espacio y ambiente tanto para el formato Dolby Pro Logic™ como para el nuevo Dolby Digital™ de efectos ambientales. **Véanse las figuras 1, 6 y 7 para la conexión y la colocación.**

COLOCACIÓN Y CONEXIÓN DE LOS ALTAVOCES ENERGY DE LA SERIE e:XL-28P

Para mayor estabilidad, el altavoz viene equipado con un elegante pie que debe fijarse a la base del altavoz mediante los pernos provistos. El pie debe sujetarse para prevenir el riesgo de dañar el equipo y de producir heridas mortales.

A. Piezas suministradas

- a. 4 pernos Phillips
- b. 4 pies

B. Instrucciones para el montaje (véase el diagrama 2)

- Coloque el altavoz Energy e:XL-29P de manera que se puedan ver los casquillos roscados situados en su base.
- Sujete el pie a los casquillos mediante los pernos provistos y asegúrese de que estén bien apretados.

El Energy e:XL-29P tiene un baffle para bajos extremos incorporado de 100 vatios que requiere que se conecte el cable de alimentación provisto al altavoz y a una toma de corriente alterna. A continuación, el Energy e:XL-29P puede conectarse exactamente igual que un modelo sin alimentación, es decir, con hilo convencional para altavoces, con hilo doble o con doble amplificador e hilo doble.

Este modelo también viene equipado con un mando de nivel y un compensador de frecuencias bajas. El mando de nivel variable permite ajustar el nivel de salida de los graves. Empiece con el nivel de las doce en punto, que produce un nivel de salida equilibrado entre las frecuencias bajas, medias y altas y ajústelo a continuación según su gusto personal.

El compensador de frecuencias bajas permite controlar las frecuencias muy bajas para ajustarse perfectamente a las características acústicas de la habitación. Empiece en la posición de las 12 en punto y gire el mando en sentido contrario a las agujas de un reloj si los bajos retumban demasiado o no son claros, o en el sentido de las agujas de un reloj si se desea mayor presencia de bajos.

Colocación aconsejada para una mejor representación acústica, respuesta en baja frecuencia y blindaje magnético (véase el diagrama 1).

CONEXIÓN DEL ALTAVOZ AL AMPLIFICADOR**Conexión convencional**

Conectar el cable del altavoz desde el terminal positivo (ROJO +) del amplificador al terminal positivo (ROJO +) del altavoz. Conectar el terminal negativo (NEGRO -) del amplificador al terminal negativo (NEGRO -) del altavoz. También puede aplicarse este método a los altavoces con doble cable siempre que las protecciones de cortocircuación estén colocadas en los terminales (véanse las figuras 1 y 2).

Conexión con doble cable

La utilización de doble cable para la conexión de los altavoces produce mejoras musicales próximas a las que se conseguirían empleando doble amplificador pero con unos costos muy inferiores. En una conexión ordinaria hay un solo cable para los filtros de frecuencia baja, mediana y alta, lo cual no es ideal. El empleo de doble cable permite eliminar la impedancia corriente y por ello "limpia" a fondo la transición entre las frecuencias bajas y altas. Este tipo de conexión es posible en los modelos "e:XL-25", "e:XL-26" y "e:XL-28P". Algunas compañías venden cables dobles, pero también puede emplearse un cable para las frecuencias bajas y otro para las altas. Retirar las protecciones de cortocircuación. Los terminales de altavoces para altos están en la parte superior y los de baffles en la parte inferior: Retorcer los cables de salida positivos del altavoz de los dos cables juntos para que puedan introducirse ambos en el terminal positivo del amplificador. Seguir el mismo procedimiento con los cables de salida negativos del altavoz. Conectar a continuación los dos cables de salida positivos del altavoz a los terminales situados en la parte trasera del altavoz y los cables de salida negativos del altavoz a los terminales negativos (véase la figura 3).

Conexión combinada con doble cable y doble amplificador

En este método se emplean amplificadores distintos para los altavoces izquierdo y derecho. Asegúrese de que las protecciones de cortocircuación se han retirado. Coger los cables de salida negativos del canal izquierdo y del derecho del amplificador izquierdo y conectar uno al cable de salida negativo superior; el del altavoz para altos, y otro al cable de salida negativo inferior; el del baffle. Repetir esta operación con los cables de salida positivos. Seguir el mismo método para conectar el amplificador derecho al altavoz derecho (véase la figura 4).

Baffles con alimentación ENERGY

Las frecuencias bajas no siguen una dirección concreta, por lo que el baffle puede colocarse en cualquier lugar de la habitación sin que ello afecte la estereofonía de los altavoces principales. No obstante, no debe colocarse muy cerca de los rincones de la habitación para evitar que retumbe. Al alejarlo de los rincones se logra una definición más detallada y precisa. En las habitaciones grandes deben emplearse dos o más baffles. **Consulte las instrucciones de conexión del manual del baffle.**

Exigencias para el amplificador

Los altavoces **ENERGY** han sido concebidos para lograr niveles de audición superior con una potencia moderada y, al mismo tiempo, son compatibles con amplificadores de gran potencia. La mayoría de altavoces **ENERGY** tiene 8 ohm de impedancia nominal y funcionan sin problemas con una amplia gama de amplificadores y receptores.

NOTA: Cuando se use más de un par de altavoces por amplificador o receptor, consulte al fabricante del amplificador para comprobar si el amplificador soporta cargas de 4 ohm.

MANTENIMIENTO DEL ACABADO

Con el fin de quitar polvo y manchas, deben limpiarse los altavoces suavemente con un paño húmedo de vez en cuando. No emplee productos abrasivos. Para quitar el polvo en el tejido de la rejilla, puede emplearse el accesorio en forma de cepillo de su aspirador o una esponja ligeramente humedecida.

GARANTÍA FUERA DE ESTADOS UNIDOS Y CANADÁ

La garantía puede cambiar fuera de Estados Unidos y Canadá para ajustarse a la normativa local. Consulte a su distribuidor local de **ENERGY** para informarse sobre la GARANTÍA LIMITADA que se aplica en su país.

"ENERGY", el logotipo de "ENERGY", "Musical Truth", "e:XL Series", el logotipo de "e:XL Series" y "API Accessories" son marcas comerciales de Audio Products International Corp. "Dolby", "Dolby Pro-Logic" y "Dolby Digital Surround" son marcas comerciales de Dolby Laboratories Licensing. DTS es una marca comercial de Digital Theater Systems Inc.

VIGTIGE SIKERHEDSREGLER

Læs brugsanvisningen

Man bør læse alle sikkerheds- og brugsanvisninger, før produktet tages i brug.

Gem vejledningerne

Sikkerheds- og brugsanvisningerne bør opbevares for fremtidigt brug.

Ret Dem efter advarslerne

Man bør rette sig efter alle advarsler på enheden og i brugsanvisningen.

Følg anvisningerne

Alle anvisninger på betjening og anvendelse bør følges.

Rensning

Tag ledningen ud af stikket før rengøring. Brug ikke flydende eller aerosol rensmidler. Brug en fugtig klud til rengøring.

Ekstraudstyr

Brug ikke ekstraudstyr, der ikke er godkendt af fabrikanten af enheden. Det kan være ødelæggende.

Vand og fugtighed

Brug ikke enheden i nærheden af vand - for eksempel badekar, vaskefad, køkkenvask eller vandbalje; i en våd kælder eller nær ved et svømmebassin.

Ventilation

Der er riller og åbninger i kabinettet til ventilation og for at sikre pålidelig drift og for at beskytte mod overophedning. Disse åbninger må ikke dækkes eller blokeres. De bør ligeledes ikke blokeres ved at enheden anbringes på en seng, sofa, tæppe eller lignende overflade. Enheden bør ikke anbringes i et indbygget reolsystem, medmindre der er tilstrækkelig ventilation, og fabrikantens vejledninger i øvrigt følges.

Strømkilder

Enheden bør kun tilsluttes den strømtype, der er angivet på etiketten. Hvis De ikke ved, hvilken strømforsyning Deres hjem har, kan De spørge Deres forhandler eller elværket. Oplysninger om de enheder, der drives af batterier eller andre strømkilder, kan findes i brugsanvisningen.

Jordforbindelse eller polarisation

Enheden kan have et polariseret vekselstrømsstik (et stik, hvor det ene ben er bredere end det andet). Dette stik passer kun ind i kontakten på en måde. Det er en sikkerhedsforanstaltning. Hvis stikket ikke kan sættes helt ind i kontakten, kan De vende stikket. Hvis stikket stadigvæk ikke passer, kan De tilkalde en elektriker, der kan udskifte den forældede kontakt. Omgå IKKE sikkerheden i et polariseret stik.

Beskyt netledningen

Ledninger bør trækkes, så man ikke træder på dem, og så de ikke bliver klemt af ting, der anbringes på eller op mod dem. Man skal især være opmærksom på ledninger ved stik, dåser og hvor de går ind i enheden.

Overbelastning

Stik i vægge og forlængerledninger bør ikke overbelastes, da det kan resultere i brandfare eller elektriske stød.

Ting og væske

Stik aldrig ting ind i enheden gennem åbninger. De kan komme i kontakt med farlige strømførende dele eller forårsage en kortslutning, der kan resultere i brand eller elektriske stød. Undgå at spilde nogen form for væske på enheden.

Reparation

Prøv ikke selv at reparere enheden. Åbning eller fjernelse af paneler kan udsætte Dem for farlige spændinger og andre faremomenter.

Varme

Enheden bør anbringes i god afstand fra varmekilder såsom radiatorer, varmerister, ovne eller andre varmeproducerende ting (f.eks. forstærkere).

Perioder, hvor enheden ikke bruges

Enhedens netledning bør tages ud af stikket, når enheden ikke bruges i lang tid.

Skader, der skal repareres

Enheden bør repareres af en fagmand, når

- (A) Netledningen eller stikket er blevet beskadiget, eller
- (B) Noget er faldet ned på enheden, eller der er spildt væske ned i den, eller
- (C) Enheden har været udsat for regn, eller
- (D) Enheden ikke virker normalt, eller der er store ændringer i den lydæssige kvalitet, eller
- (E) Enheden er blevet tabt, eller panelerne er blevet beskadigede.

VELKOMMEN TIL ENERGY HØJTALERNES VERDEN

Vi er sikre på, at De vil komme til at nyde disse fantastiske højttalere. Her følger nogle gode råd, der vil gøre det lettere at installere **ENERGY** højttalere i Deres hjem. Udstrakt forskning og stor omhu på alle stader af udviklingen har gjort det muligt for **ENERGY** at fremstille højttalere med enestående karakteristik: En lyd kvalitet, der er lig med eller bedre end andre langt dyrere højttalere. Vi anvender de bedste komponenter og materialer i en raffineret fremstillingsproces under streng kvalitetskontrol, så vi er sikre på, at De kan nyde disse ekseptionelle højttalere i mange år.

VIGTIGT: Gem venligst kassen og pakkematerialet til **ENERGY** højttalere, så det kan bruges, hvis højttalere eventuelt skal sendes til reparation på et service center. Enheder, der modtages i beskadiget stand på service centeret og som ikke er sendt i den originale pakning, vil på kundens regning blive repareret, renoveret og rigtigt emballeret for returnering.

ANBRINGELSE & TILSLUTNING AF DERES ENERGY e:XL-SERIE HØJTALERE

Følg venligst nedenstående retningslinier for at opnå den bedste lydgenivelse:

Højre og venstre hovedhøjttalere

For at opnå den bedste stereolyd anbefaler vi, at de to højttalere anbringes med 2 - 3 meters afstand og mindst 40cm fra bagvæggen. Afstanden fra højttaleren til lytteren bør være ca. 1 til 1,5 gange afstanden mellem højttalere. **Se tegningerne 1, 2, 3, 4, 5, 6 for tilslutning og anbringelse.**

Midterkanal højttaler

Formålet med midterhøjttaleren er at sikre, at det centrale lyd billede, f.eks. skuespillernes stemmer, synes at komme fra skærmen. Man opnår det bedste resultat, hvis midterhøjttaleren anbringes lige over eller under TV skærmen. **Se tegningerne 1 og 6 for tilslutning og anbringelse.**

Surround-effekt højttalere

Surround-effekt højttalere bør anbringes ved siden af eller lidt bag lytteområdet, på bagvæggen eller i loftet for at give rum- og atmosfærefornemmelse, uanset om De har Dolby Pro Logic™- eller det nye Dolby Digital™ Surround system. **Se tegningerne 1, 6 og 7 for tilslutning og anbringelse.**

ANBRINGELSE & TILSLUTNING AF DERES ENERGY e:XL-28P SERIE HØJTALERE

For at stabilisere enheden er højttaleren udstyret med elegante fødder, der skal fastgøres til undersiden af højttaleren ved hjælp af de vedlagte maskinskruer. Fødderne skal sættes på for at forhindre, at udstyret beskadiges, eller at der sker alvorlige personlige kvæstelser:

A. Vedlagte dele :

- a. 4 Phillips maskinskruer
- b. 4 elegante fødder

B. Monteringsanvisninger (Se tegning 2):

- Anbring XL-29P, så de gevindskårne indsætter på undersiden kan ses.
- Skrub fødderne på med de vedlagte skruer og kontroller, at de er forsvarligt fastspændt.

XL-29P har en indbygget 100 watt forstærket bashøjtaler, der gør det nødvendigt at forbinde højtaleren til en stikkontakt med det vedlagte kabel. Derefter kan XL-29P forbindes på samme måde som en ikke-forstærket enhed enten ved hjælp af almindelig højtalerledning, dobbelt kabel eller dobbelt forstærker/dobbelt kabel metoden.

Enheden har ligeledes en niveauekontrol og lavfrekvens udligningskontrol. Den drejelige niveauekontrol justerer basniveaue. Gå ud fra kl. 12 stillingen, der giver et afbalanceret lyd billede mellem lave-, mellem - og høje frekvenser, og indstil derefter til De synes, lyd gengivelsen er bedst.

Lavfrekvensudligningen gør det muligt at justere de ekstremt lave frekvenser, så de tilpasses rummets specielle akustik. Gå ud fra kl. 12 stillingen og drej mod uret, hvis bassen er for buldrende eller udefineret, og drej med uret, hvis De ønsker mere bas.

Se tegning 1 for den ideelle anbringelse, der vil give det bedste lyd billede, bas gengivelse og magnetisk beskyttelse.

AANSLUITING VAN DE LUIDSPREKER MET EEN VERSTERKER

Gebruikelijke aansluiting:

Sluit de luidsprekerkabel vanaf de positieve (ROOD +) uitgang op de versterker met de ositieve (ROOD +) uitgang op de luidspreker. Sluit de negatieve (ZWART-) uitgang op de versterker met de negatieve (ZWART-) uitgang op de luidspreker. Deze methode kan bij dubbele kabel luidsprekers gebruikt worden zolang als de kortingriemen op de uitgangen geplaatst zijn. (zie illustratie 1,2)

Dubbele kabel aansluiting:

De muzikale verbeteringen van een dubbele kabel aansluiting kunnen op die van een dubbele versterker lijken voor een veel lagere prijs. De gebruikelijke aansluiting maakt dat de kabel gemeen is voor de lage-, midden- en hoge frequenties van de buitenfilter, wat niet ideaal is. Een dubbele kabel verwijdert de gewone impedantie en maakt daardoor op een uitzonderlijke manier de overgang van lage- en hoge frequenties schoon. Deze aansluitingstypes zijn mogelijk bij de Energy e:XL-25, e:XL-26 en e:XL-28P. Sommige bedrijven verkopen dubbele kabels, maar u kunt hiervoor ook één kabel voor lage frequenties gebruiken en één voor hoge frequenties. Verwijder de kortingriemen. De uitgangen van de tweeter zijn aan de bovenkant, die van de ultralagetoonluidsprekers aan de onderkant. Draai de positieve draden van de beide kabels samen zodat ze beiden in de positieve uigang van de versterker gestopt kunnen worden. Volg dezelfde aanwijzingen voor de negatieve draden. Sluit dan de twee positieve draden aan in de positieve uitgangen aan de achterkant van de luidspreker, en de negatieve draden in de negatieve uitgangen. (zie illustratie 3)

Dubbele versterker / Dubbele kabel Combinatie Aansluiting:

Deze methode maakt gebruik van verschillende versterkers voor de linker- en rechterluidspreker. Zorg ervoor dat de kortingriemen weggehaald zijn. Pak de negatieve draden van beide linker- en rechterkanalen van de linker versterker en sluit één daarvan aan op de bovenste negatieve draad, de tweeter, en één op de onderste negatieve draad voor de ultralagetoonluidspreker. Herhaal deze handeling voor de positieve draad. Volg dezelfde aanwijzingen om de rechter versterker met de rechter luidspreker aan te sluiten. (zie illustratie 4)

ENERGY bas-højtaler med indbygget forstærker

Lave frekvenser er stort set ikke retningsbestemte, så Deres bashøjtaler kan anbringes hvor som helst i rummet, uden at påvirke hovedhøjtalerens lyd kvalitet. Men hvis den anbringes for tæt på et af rummets hjørner, kan det give en buldrende basresonans. Hvis bas-højtaleren flyttes længere væk fra hjørnet, giver det normalt en mere detaljeret og akkurat lyd gengivelse. I større rum kan man installere to eller flere bas-højtalere. **Vejledning om tilslutning findes i brugsanvisningen til bas-højtaleren.**

Krav til forstærkeren

ENERGY højtalerne er bygget til at yde et højt lytteniveau med moderat input og samtidigt kunne klare kraftige forstærkere. De fleste **ENERGY** højtalere har en 8 ohm indgang, og de vil passe til de fleste forstærkere og modtagere.

BEMÆRK: Hvis der tilsluttes mere end et par højtalere per forstærker eller modtager, er det vigtigt at spørge leverandøren af forstærkeren, om forstærkeren kan klare belastninger på 4 ohm.

VEDLIGEHOLDELSE AF OVERFLADER

For at fjerne støv og pletter skal højtalerne nu og da tørres forsigtigt af med en fugtig klud. Brug ikke et rensmiddel, der kan ridse. Støv på forsidenes stof kan fjernes med børsten til støvsugeren eller med en let fugtig svamp.

GARANTI UDEN FOR UNITED STATES OG CANADA

Uden for Nordamerika kan garantien være ændret for at opfylde nationale bestemmelser. Spørg Deres lokale **ENERGY** forhandler om den i Deres land gældende BEGRÆNSEDE GARANTI.

"ENERGY", "ENERGY" logoet, "Musical Truth", "e:XL Series", "e:XL Series" logoet og "API Accessories" er varemærker, der tilhører Audio Products International Corp. "Dolby", "Dolby Pro-Logic" og "Dolby Digital Surround" er varemærker, der tilhører Dolby Laboratories Licensing. DTS er et varemærke, der tilhører Digital Theater Systems Inc.

IMPORTANTES CONSIGNES DE SÉCURITÉ

Lire attentivement les instructions :

Il est fortement recommandé de lire le présent manuel ainsi que les consignes de sécurité avant d'utiliser l'appareil.

Conserver le présent manuel :

Il est recommandé de conserver le présent manuel aux fins de référence ultérieure.

Respecter les consignes de sécurité :

Observer toutes les consignes de sécurité du manuel de même que celles inscrites sur l'appareil.

Suivre les instructions :

Respecter toutes les instructions relatives à l'utilisation et à l'entretien de l'appareil.

Nettoyage :

Avant de nettoyer l'appareil, le débrancher. N'utiliser aucun solvant ni produit en aérosol. Nettoyer le coffret avec un chiffon humide.

Accessoires :

Afin de prévenir tout risque de dommages, n'utiliser que les accessoires recommandés par le fabricant.

Protection contre l'eau et l'humidité :

Ne pas utiliser l'appareil près d'une source ou d'un plan d'eau (baignoire, lavabo, évier, bac à lessive), dans un sous-sol humide, près d'une piscine, etc.

Ventilation :

Les ouvertures dans le coffret servent à la ventilation de l'appareil et permettent un fonctionnement fiable en le protégeant contre la surchauffe ; aussi, ces ouvertures ne doivent-elles pas être obstruées ou recouvertes. Ne pas placer l'enceinte dans une bibliothèque ou baie de montage à moins qu'une ventilation appropriée puisse être assurée ; se conformer aux instructions du présent manuel.

Sources d'alimentation :

Ne faire fonctionner l'appareil que sur une source d'alimentation conforme aux indications sur la plaque signalétique apposée sur l'appareil. En cas de doute sur la nature de l'alimentation secteur, communiquer avec un détaillant ou la compagnie d'électricité. Pour les appareils fonctionnant sur piles ou sur d'autres sources, se reporter au manuel de l'utilisateur.

Mise à la terre et polarisation :

Cet appareil est muni d'un cordon avec fiche polarisée (fiche dont une lame est plus large que l'autre). Par mesure de sécurité, cette fiche ne peut être insérée dans une prise de courant que dans un seul sens. Si la fiche ne peut être insérée complètement dans la prise, tenter de la changer de sens. S'il n'est toujours pas possible de l'insérer à fond, communiquer avec un électricien pour remplacer la prise de courant défectueuse. Ne pas forcer la fiche dans la prise.

Protection du cordon d'alimentation :

Les cordons d'alimentation devraient être placés de manière à prévenir tout risque d'écrasement ou de pincement par des objets. Apporter une attention toute particulière aux points de connexion et de branchement.

Surcharge :

Afin de prévenir tout risque de décharge électrique ou d'incendie, ne pas surcharger les prises de courant ou les cordons prolongateurs.

Objets étrangers et déversement de liquide :

Afin de prévenir tout risque d'incendie ou de décharge électrique, ne jamais insérer d'objet d'aucune sorte dans l'appareil. Protéger l'appareil contre tout risque de déversement de liquide.

Réparation :

Ne pas tenter de réparer l'appareil soi-même ; le fait d'ouvrir l'appareil ou d'en retirer les couvercles peut vous exposer à des risques de décharge électrique. Confier toute réparation à un technicien qualifié.

Sources de chaleur :

Ne pas placer l'appareil à proximité d'une source de chaleur telle que radiateurs, bouches d'air chaud, cuisinières ou autres (y compris des amplificateurs).

Périodes de non utilisation :

Dans l'éventualité où l'appareil ne doit pas être utilisé pendant une période prolongée, débrancher le cordon d'alimentation de la prise secteur.

Dans l'éventualité de dommages :

Dans les conditions suivantes, débrancher immédiatement l'appareil et communiquer avec un technicien qualifié :

- si le cordon d'alimentation ou sa fiche est endommagé ;
- à la suite d'un déversement de liquide ou de l'introduction d'un objet étranger dans l'appareil ;
- si l'appareil a été exposé à la pluie ou à une humidité excessive ;
- si l'appareil ne fonctionne pas normalement ou si son rendement semble avoir subi une modification brusque ;
- si l'appareil a été échappé ou a subi un choc violent.

BIENVENUE AU MONDE DES ENCEINTES ACOUSTIQUES ENERGY

Nous sommes confiants que saurez apprécier cet appareil de haute qualité. Les conseils qui suivent ont pour but de faciliter l'installation appropriée des enceintes **ENERGY**. Des recherches poussées ainsi que la grande minutie ayant présidé à toutes les étapes de la conception nous ont permis de produire des enceintes acoustiques offrant un rendement exceptionnel. En fait, les caractéristiques de performance sont identiques, voire supérieures, à celles d'autres enceintes vendues à des prix plusieurs fois plus élevés. Les composants et les matériaux de qualité utilisés, alliés aux procédés de fabrication et de contrôle de la qualité avancés, sont garants d'une fiabilité durable et d'un plaisir d'écoute inégalé.

IMPORTANT : Conserver le carton et les matières d'emballage en vue de protéger les enceintes dans l'éventualité où il deviendrait nécessaire de les expédier à un centre de service pour fins de réparation. Tout appareil qui est expédié par l'utilisateur dans un emballage autre que celui d'origine et qui serait reçu endommagé sera réparé, remis en état et emballé pour expédition aux frais de l'utilisateur.

EMPLACEMENT ET RACCORDEMENT DES ENCEINTES ENERGY - SÉRIE e:XL

Pour un rendement optimal, observer les conseils décrits ci-dessous.

Enceintes principales, canaux gauche et droit

Pour assurer une séparation stéréo optimale, il est recommandé de placer les enceintes à une distance de 2 m à 3 m (6 pi à 10 pi) l'une de l'autre et à au moins 40 cm (15 po) d'un mur (à l'arrière). La distance entre les enceintes et la position d'écoute devrait être entre 1 et 1,5 fois l'écart entre les enceintes. **Se reporter aux figures 1, 2, 3, 4, 5, 6 pour les raccordements et leur positionnement.**

Enceinte du canal central

Cette enceinte a pour fonction d'assurer que l'image audio centrale, incluant les voix, semble émaner de l'écran. Pour de meilleurs résultats, placer cette enceinte juste au-dessus ou dessous le téléviseur. **Se reporter aux figures 1 et 6 pour les raccordements et leur positionnement.**

Enceintes ambiophoniques

Les enceintes ambiophoniques devraient être placées tout près et légèrement derrière la position d'écoute, et montées sur un mur ou au plafond, afin de favoriser les effets d'ampleur spatiale et d'ambiance créés par les sources Dolby Pro Logic[™] ou Dolby Digital[™] Surround. **Se reporter aux figures 1, 6 et 7 pour les raccordements et leur positionnement.**

EMPLACEMENT ET RACCORDEMENT DES ENCEINTES ENERGY - SÉRIE e:XL-28P

L'enceinte est munie de pattes élégantes lui conférant une plus grande stabilité. Fixer les pattes sur le dessous de l'enceinte au moyen des boulons mécaniques fournis. Ces pattes empêchent l'enceinte de basculer et de tomber, ce qui prévient les risques de dommage et de blessure.

A. Pièces fournies:

- a. 4 boulons mécaniques à tête cruciforme b. 4 pattes

B. Fixation des pattes (voir Fig. 2):

- Placer l'enceinte e:XL-28P de manière à rendre visibles les douilles taraudées qui se trouvent sur son dessous.
- Fixer les pattes dans les douilles avec les boulons fournis ; serrer à fond.

Le modèle e:XL-28P intègre un amplificateur de 100 watts pour les extrêmes-graves ; il est donc nécessaire de connecter le cordon d'alimentation fourni à l'enceinte et de le brancher sur le secteur. Il est ensuite possible de raccorder l'enceinte de la même manière qu'un modèle sans amplificateur soit avec un fil de haut-parleur ordinaire (ou d'un câble bifilaire) soit selon une configuration bifilaire/bi-amplification.

En outre, ce modèle est muni d'une commande de niveau (volume) et d'une commande d'égalisation des graves. La commande de niveau permet de régler le volume des graves : placer d'abord la commande à sa position médiane (12 heures) pour obtenir un équilibre du volume des graves, des médiums et des hautes, puis régler à votre convenance.

Quant à la commande d'égalisation, elle permet de régler la réponse en très basse fréquence selon les caractéristiques acoustiques de la pièce. Placer d'abord la commande à sa position médiane (12 heures), puis la tourner dans le sens anti-horaire si le son est trop caverneux ou flou ou dans le sens horaire pour accentuer les graves.

Positionnement recommandé pour une meilleure imagerie, rehausser la réponse dans le grave et assurer une meilleur blindage magnétique (voir Fig. 1).

RACCORDEMENT DES ENCEINTES À UN AMPLIFICATEUR

Raccordement ordinaire

Reliez la borne positive (ROUGE +) de l'amplificateur à la borne positive (ROUGE +) de l'enceinte. Reliez la borne négative (NOIRE -) de l'amplificateur à la borne négative (NOIRE -) de l'enceinte. Cette méthode convient à des enceintes bifilaires à la condition que les bandes de court-circuit soient en place sur les bornes (voir Figures 1 et 2).

Raccordement bifilaire

Les avantages en matière de qualité du rendu musical d'un raccordement bifilaire peuvent approcher ceux de la bi-amplification et ce, à un coût moindre. Avec le raccordement ordinaire, le câble est commun aux fréquences de coupure des hautes, moyennes et basses fréquences, ce qui est loin d'être la situation idéale. Or le raccordement bifilaire élimine l'impédance commune, ce qui a pour effet d'épurer considérablement la transition entre les hautes et les basses fréquences. Ce type de raccordement est possible sur les modèles e:XL-25, e:XL-26 et e:XL-28P. Certains fabricants distribuent des câbles bifilaires, mais vous pouvez aussi opter pour deux câbles : un pour les hautes et un second pour les graves. Retirez d'abord les bandes de court-circuit. Les bornes des hautes sont sur le haut, celles des basses en-dessous. Torsadez ensemble les fils positifs des deux câbles de manière qu'ils puissent être introduits tous deux dans la borne positive de l'amplificateur. Connectez ensuite les deux fils positifs aux bornes positives de l'enceinte, puis les deux fils négatifs aux bornes de même polarité (voir la Figure 3).

Raccordement combiné bifilaire/bi-ampli

Cette méthode met en présence deux amplificateurs : un pour le canal droit et un autre pour le gauche. Assurez-vous que les bandes de court-circuit ont été retirées. Connectez un des fils négatifs des canaux droit et gauche de l'amplificateur de gauche à la borne négative du haut - celle des hautes - et l'autre à la borne négative du bas - celle des graves. Suivez la même méthode pour les fils positifs. Ensuite, faites de même pour raccorder l'amplificateur de droite à l'enceinte du canal droit (voir la Figure 4).

Enceintes d'extrêmes-graves ENERGY avec amplificateur

Les basses fréquences étant essentiellement non directionnelles, il est possible de placer les enceintes d'extrêmes-graves presque n'importe où dans la pièce d'écoute, et ce, sans affecter l'image stéréo des enceintes principales. Toutefois, si elles sont placées trop près d'un coin, le rendu sonore pourrait souffrir d'un effet « tonneau ». Il est donc recommandé d'éloigner ces enceintes des coins pour un rendu mieux défini et plus clair. Si la pièce est très grande, utiliser deux enceintes d'extrêmes-graves ou plus. **Pour le raccordement, se reporter aux instructions du manuel de l'utilisateur afférent à l'enceinte utilisée.**

Amplification

Les enceintes **ENERGY** sont conçues pour un rendu à volume élevé nourri par des signaux de puissance moyenne tout en étant en mesure d'accepter les signaux de haute puissance. La plupart des enceintes **ENERGY** ont une impédance nominale de 8 ohms et assurent un rendu de haute qualité avec une large gamme d'amplificateurs et de récepteurs.

NOTA : Si plus d'une paire d'enceintes par amplificateur ou récepteur est utilisée, vérifier auprès du fabricant de l'amplificateur s'il est en mesure d'accepter une charge de 4 ohms.

ENTRETIEN DU BOÎTIER

Essuyer de temps à autre le boîtier avec un chiffon humide pour enlever tâches et poussière. Ne jamais utiliser de nettoyant abrasif. Pour dépolir la grille en tissu, passer l'aspirateur avec la brosse à épousseter ou l'essuyer avec une éponge humide.

GARANTIE HORS DU CANADA ET DES ÉTATS-UNIS

Ailleurs qu'en Amérique du Nord, il est possible que la garantie doive être modifiée pour se conformer aux diverses réglementations nationales en vigueur. Pour de plus amples renseignements, communiquer avec le revendeur des enceintes **ENERGY**.

« ENERGY », le logotype « Pour une expérience inoubliable de « ENERGY », « Musical Truth », « e:XL Series », le logotype « e:XL Series », et « Accessoires API » sont des marques déposées de Audio Products International Corp. « Dolby », « Dolby Pro Logic » et « Dolby Digital Surround » sont des marques déposées de Dolby Laboratories Licensing. « DTS » est une marque déposée de Digital Theater Systems.

BELANGRIJKE VEILIGHEIDS INSTRUCTIES

Lees de veiligheids instructies

Voor het gebruiken van dit product moeten alle veiligheids instructies en gebruiksaanwijzingen worden gelezen.

Bewaar de instructies

Alle veiligheids instructies en gebruiksaanwijzingen moeten worden bewaard om verdere nakijk mogelijk te maken.

Waarschuwendende zorgmaatregelen

Alle waarschuwingen omtrent dit product en de gebruiksaanwijzingen moeten worden gevolgd.

Volg de gebruiksaanwijzingen

Alle gebruiksaanwijzingen moeten worden gevolgd.

Schoonmaken

Voor het schoonmaken moet de stekker van het product uit de muur getrokken worden. Gebruik geen vloeibare schoonmaakmiddel of een schoonmaakmiddel uit een spuitbus. Gebruik een vochtige doek voor het schoonmaken.

Vastbindingen

Gebruik geen sluitingen die niet door de fabrikant zijn aangeraden omdat dit risico's met zich mee kan brengen.

Water en vochtigheid

Gebruik dit product niet in de nabijheid van water - bijvoorbeeld vlak bij een bad, een wastafel, een aanrecht of een wastelid; ook niet in een vochtige kelder of vlak bij een zwembad.

Ventilatie

Er zijn spleten en openingen in de kast die voor ventilatie zorgen zodat het product goed kan functioneren en om oververhitting te voorkomen. Deze openingen moeten niet geblokkeerd of bekleed worden. Ze moeten ook nooit worden geblokkeerd door het product op een bed, bank, tapijt of ander soortgelijke oppervlakte neer te zetten. Dit product moet niet in een ingebouwde installatie worden geplaatst zoals een boekenkast of een rekje mits er voor goede ventilatie wordt gezorgd, en dat de gebruiksaanwijzingen van de fabrikant zijn gevolgd.

Stroom

De stroom voor dit product moet alleen van het soort zijn wat op de etiket is aangegeven. Als u niet zeker bent van het soort stroom van uw huis, raadpleeg uw product wederverkoper of uw elektriciteitsbedrijf. Voor producten die vanaf een batterij of andere energiebronnen zullen functioneren verwijzen we naar de gebruiksaanwijzingen.

Aardverbinding of Polarisatie

Dit product kan voorzien zijn van een gepolariseerde wisselende stroomsnoer stekker (een stekker met een bredere lemmet dan de andere). Deze stekker past maar op één manier in het stopcontact. Dit is een veiligheidsmaatregel. Als u niet in staat bent om de stekker goed in het stopcontact te krijgen, probeer het andersom. Mocht het dan steeds niet lukken neem dan contact op met uw elektricien om de verouderde stekker te vervangen. Probeer NIET de veiligheidsmaatregel van de gepolariseerde stekker te ontkennen.

Bescherming van de elektrische snoer

De elektrische snoeren moeten worden geleid om te voorkomen dat erop gelopen kan worden of dat objecten die erop of ertegen worden geplaatst ze niet kunnen afknellen, er moet vooral worden gelet op de snoer bij het stopcontact, de bak en de plek waar ze uit het product komen.

Overlading

Overlaad de stopcontacten en de verlengsnoeren niet omdat dit brand of elektroshok risico kan veroorzaken.

Inbrengen van een object of van vloeistof

Duw nooit een object door de gleuven van dit product omdat ze in aanraking zouden kunnen komen met gevaarlijke voltage punten of ze zouden gedeeltes uit kunnen schakelen die brand of elektroshok kunnen veroorzaken. Mors nooit geen vloeistof op dit product.

Herstellen

Probeer nooit om dit product zelf te repareren door hem open te maken of door de dekking weg te halen, u kunt zich dan voor gevaarlijke voltage of ander gevaar blootstellen.

Verwarming

Dit product moet uit de buurt van warmte bronnen worden geplaatst zoals radiators, kachels, fornuizen en andere apparaten die warmte produceren (inclusief geluidsversterkers).

Niet in gebruik periodes

Als het product langere tijd niet zal worden gebruikt dan moet de stekker uit het stopcontact getrokken worden.

Beschadiging dat service nodig heeft:

Dit product moet door gekwalificeerd personeel nagekeken worden als:

- (A) De elektronische snoer of stekker beschadigd zijn, of als
- (B) Objecten of vloeistof binnen in het systeem zijn gevallen, of als
- (C) Het product in de regen is geweest, of als
- (D) Het systeem niet normaal functioneert of er verandering wordt geconstateerd in de geluidsprestatie, of als
- (E) Het product is gevallen of de omheining beschadigd is.

WELKOM IN DE WERELD VAN ENERGY LUIDSPREKERS

Wij weten zeker dat u van dit geweldige product zult genieten. Het volgende advies wordt u aangeboden om de juiste installatie van uw **ENERGY** luidsprekers bij u thuis te vergemakkelijken. Door uitgebreid onderzoek tezamen met grote zorg voor het ontwerp heeft **ENERGY** geweldige prestatie leverende luidsprekers kunnen maken: een prestatieniveau dat gelijk is of zelfs hoger dan andere veel duurdere luidsprekers. De beste componenten en materialen van geavanceerde fabricatie en kwaliteitscontroles zullen er voor zorgen dat u jarenlang van deze uitzonderlijke prestatie zult genieten.

BELANGRIJK: Bewaar de doos en het verpakkingsmateriaal van dit **ENERGY** product zodat u het kan beschermen als het ooit vervoerd moet worden naar een herstelplaats. Een product dat beschadigd op de herstelplaats wordt ontvangen en dat door de gebruiker in een andere verpakking dan de oorspronkelijke werd opgestuurd, zal worden gerepareerd en daarna op de juiste manier ingepakt en op kosten van de gebruiker vervoerd worden.

INSTALLATIE EN AANSLUITING VAN UW ENERGY e:XL-SERIES LUIDSPREKERS

Om het beste resultaat te bereiken moet u de volgende aanwijzingen volgen:

De linker- en rechterhoofd luidsprekers

Om de beste scheiding van de stereo te bereiken raden wij u aan om de twee luidsprekers 2 tot 3 m uit elkaar te zetten en minstens 40 cm van de achtermuur te verwijderen. De afstand van de luidsprekers tot de luisteraar moet 1 tot 1,5 maal de afstand zijn van de scheiding tussen de luidsprekers. **Zie illustraties 1, 2, 3, 4, 5, 6 voor de aansluiting en voor de plaatsing.**

Middenkanaal luidspreker

Het doel van de middenkanaal luidspreker is er om ervoor te zorgen dat het centrale audio beeld, inclusief de stemmen van acteurs, uit het scherm lijken te voortvloeien. Voor een optimaal resultaat moet de middenkanaal luidspreker direct boven of onder het TV scherm worden geplaatst. **Zie illustratie 1 voor de aansluiting en illustratie 6 voor de plaatsing.**

Omringend effect luidsprekers

De omringend effect luidsprekers moeten aangrenzend aan en een beetje achter de directe luisteromgeving geplaatst worden, tegen de achterste muur of aan het plafond, om een gevoel te geven van ruimtelijkheid en gezelligheid voor het Dolby Pro Logic™ of de nieuwe Dolby Digital™ omringende formaten. **Zie illustraties 1, 6, 7 voor de aansluiting en voor de plaatsing.**

INSTALLATIE EN AANSLUITING VAN UW ENERGY e:XL-28P SERIES LUIDSPREKERS

De luidspreker is voorzien van sierlijke voeten die nodig zijn voor de stabiliteit en die aan de onderkant van de luidspreker vastgemaakt kunnen worden met behulp van de geleverde bouten. Deze voeten moeten vastgemaakt worden om beschadiging van de installatie en ernstige mensenletsel te voorkomen.

A. Geleverde stukken

- a. 4 Phillips bouten b. 4 sierlijke voeten

B. Opzet instructies (Zie Diagram 2)

- a. Zet de Energy e:XL-29P zo neer zodat de hechtingsdraden aan de onderkant zichtbaar zijn.
b. Grendel de sierlijke voeten in de hechtingen met behulp van de geleverde bouten en zorg ervoor dat ze goed vast zitten.

De Energy e:XL-29P heeft een 100 watt ingebouwde versterkte ultralagetoonluidspreker dat vraagt om aansluiting van de geleverde draad met de luidspreker en een AC uitgang. Dan, kan de Energy e:XL-29P net zo precies aangesloten worden als een stroomloze model door normale luidsprekersdraad, bi-draad, of bi-versterker/bi-draad configuraties te gebruiken.

Dit model is ook voorzien van een controledraaischijf en een lage frequentie nivellerenddraaischijf. De variabele controledraaischijf stelt de uitkomende basniveau af. Begin bij de twaalf uur positie dat een evenwicht vormt tussen de lage, midden en hoge frequenties en stel dan af volgens uw persoonlijke smaak.

De lage frequenties nivellerenddraaischijf maakt het mogelijk om de zeer lage frequenties precies aan de akoestiek van de kamer aan te passen. Begin bij de 12 uur positie en draai naar links als de bas te „boemachtig“ of te onduidelijk is, draai naar rechts voor meer baseffect.

Aanbevolen plaatsing om het beste beeld, bas antwoord en magnetische scherm te bereiken (Zie Diagram 1)

TILSLUTNING AF HØJTTALEREN TIL EN FORSTÆRKER

Traditionel tilslutning:

Forbind højttalerledningen fra den positive (RØD +) terminal på forstærkeren til den positive (RØD +) terminal på højttaleren. Forbind den negative (SORT -) terminal på forstærkeren til den negative (SORT -) terminal på højttaleren. Denne metode kan anvendes til dobbelt-tilslutnings højttalere, hvis der sidder kortslutningsledninger på terminalerne. (Se tegning 1,2)

Dobbelt tilslutning:

Den musikforbedring, der opnåes ved at dobbeltforbinde højttalerne, kan næsten sammenlignes med at have dobbelte forstærkere - til en væsentlig lavere pris. En traditionel tilslutning har fælles ledning for lav-mellem- og højfrekvens filteret, hvad der ikke er ideelt. Dobbelt tilslutning forhindrer fællesimpedans, og renser derfor dramatisk op i overgangen mellem de lave og høje frekvenser. Denne tilslutningsmetode kan anvendes på Energy e:XL-25, e:XL-26 og e:XL-28P. Nogle firmaer sælger dobbeltlednings-kabler, men De kan til dette formål også bruge ét kabel til de lave frekvenser og ét til de høje frekvenser. Fjern kortslutningsledningerne. Diskant terminalerne sidder øverst, bassens sidder nederst. Sno de positive ledninger i de to kabler

sammen, så begge kan sættes ind i forstærkerens positive terminal. Det samme gælder for de negative ledninger: Forbind så de to positive ledninger til de positive terminaler bag på højttaleren og de negative ledninger til de negative terminaler. (Se tegning 3)

Dobbelt forstærker/dobbelt ledning kombinations tilslutning:

Denne metode kræver separate forstærkere til højre og venstre højttaler: Kontroller, at kortslutningsledningerne er fjernet. Tag de negative ledninger fra både højre og venstre kanal på den venstre forstærker og forbind én til den øverste negative tilslutning, diskanten, og én til den nederste negative tilslutning, bassen. Gentag dette med de positive ledninger. Følg samme metode for at forbinde højre forstærker til højre højttaler. (Se tegning 4)

ENERGY ultralagetoonluidsprekers (subwoofers)

Lage frequenties hebben hoofdzakelijk geen richting met als gevolg dat u uw ultralagetoonluidspreker overal in de luisterruimte neer kunt zetten zonder dat het stereobeeld van uw hoofd luidsprekers wordt beïnvloed. Niettemin kan het plaatsen in een hoek van de kamer een "boemend" bas-effect veroorzaken. Door de ultralagetoonluidspreker verder van de hoek te plaatsen zal de prestatie verbeteren. Voor een grotere kamer kunt u twee of meer ultralagetoonluidsprekers gebruiken. **Zie de aansluitingsaanwijzingen in de handleiding van uw ultralagetoonluidspreker.**

Versterker behoeftes

ENERGY luidsprekers zijn ontworpen om een hoog luisterniveau te kunnen bereiken zonder veel energie nodig te hebben, terwijl het tegelijk de energieuitgang van grote versterkers aankan. De meeste **ENERGY** luidsprekers hebben een 8 ohm impedantie en verzekeren een hoge kwaliteit met een brede reeks versterkers en ontvangers.

NOTA: Als u meer dan een paar luidsprekers per versterker of ontvanger gebruikt wilt u dan a.u.b contact opnemen met uw versterkerfabrikant om zeker te zijn dat de versterker een belasting van meer dan 4 ohms verdragen kan.

ONDERHOUD VAN DE LAKLAAG

De luidsprekers moeten af en toe zachtjes afgeveegd worden met een vochtige doek om stof en vlekken te verwijderen. Gebruik geen schuurmiddel. Gebruik de borstel van uw stofzuiger of een vochtige spons om stof van de kastbekleding te verwijderen.

GARANTIE BUITEN DE VS EN CANADA

Buiten Noord-Amerika kan de garantie anders zijn om aan de plaatselijke regelingen te voldoen. Neem contact op met uw **ENERGY** wederverkoper voor nadere details omtrent de BEPERKTE GARANTIE die in uw land van toepassing is.

"ENERGY", het "ENERGY" logo, "Musical Truth", "e:XL Series", het "e:XL Series" logo en "API Accessories" zijn gedeponeerde handelsmerken van Audio Products International Corp. "Dolby", "Dolby Pro-Logic" en "Dolby Digital Surround" zijn gedeponeerde handelsmerken van Dolby Laboratories Licensing. DTS is een gedeponeerd handelsmerk van Digital Theater Systems Inc.

INSTRUÇÕES DE SEGURANÇA IMPORTANTES

Leia as instruções

Antes de colocar em funcionamento o aparelho, leia todas as instruções de funcionamento e de segurança.

Guarde as instruções

As instruções de funcionamento e de segurança devem ser guardadas para consulta quando necessário.

Preste atenção às advertências

Preste atenção a todas as advertências de funcionamento do aparelho.

Siga as instruções

Siga todas as instruções de funcionamento do aparelho.

Limpeza

Desligue o aparelho da corrente elétrica antes de limpá-lo. Não utilize produtos de limpeza líquidos ou em aerossol. Limpe com um pano úmido.

Acessórios

A fim de evitar acidentes, não utilize acessórios diferentes daqueles recomendados pelo fabricante.

Água e umidade

Não utilize o aparelho na presença de água como, por exemplo, banheiras, pias, piscinas ou piso molhado.

Ventilação

As fendas e aberturas servem para manter o aparelho ventilado a fim de assegurar seu bom funcionamento e evitar superaquecimento. Estas fendas e aberturas não devem ser obstruídas nem cobertas. Não coloque o aparelho sobre uma cama, sofá, tapete ou outra superfície semelhante a fim de não obstruir as fendas e aberturas de ventilação. O aparelho não deve ser colocado numa estante ou prateleira a menos que exista uma ventilação adequada e que as instruções do fabricante sejam seguidas.

Fontes de alimentação

Utilize apenas as fontes de alimentação elétrica indicadas nas especificações do aparelho. Em caso de dúvida sobre o tipo de energia elétrica fornecida à sua residência, consulte o vendedor do aparelho ou a companhia de energia elétrica local. Para os aparelhos projetados para ser utilizados com baterias ou outras fontes de alimentação, consulte as instruções de funcionamento.

Ligação à terra e polarização

É possível que o aparelho seja equipado com uma tomada polarizada para ser utilizada com corrente alternada. Como medida de segurança, neste tipo de tomada, uma lâmina é mais larga do que a outra de modo que a tomada só pode ser encaixada na parede em uma posição. Se não for possível encaixar a tomada na parede em uma posição, inverta a tomada e tente novamente. Se, mesmo assim, a tomada não se encaixa, peça a um electricista para trocar a tomada na parede por uma mais moderna. Para sua própria segurança, NÃO tome nenhuma medida para anular a polarização e dos lugares onde saem do aparelho.

Sobrecarga

A fim de evitar incêndios ou choques elétricos, não sobrecarregue as tomadas na parede nem os fios de extensão.

Objetos e líquidos dentro do aparelho

A fim de evitar incêndios e choques elétricos, nunca insira nenhum objeto nas aberturas e fendas do aparelho pois estes podem tocar em pontos de voltagem perigosos ou provocar curto-circuitos. Não derrame nenhum líquido sobre o aparelho.

Manutenção

Não tente consertar o aparelho você mesmo pois a abertura ou remoção da tampa do aparelho pode lhe expor a uma voltagem perigosa e a outros riscos.

Calor

Mantenha o aparelho longe de fontes de calor como placas de aquecimento, saídas de ar quente, fogões e fornos e outras fontes de calor, incluindo amplificadores.

Períodos quando o aparelho não es tá sendo utilizado

Retire da parede a tomada de alimentação de corrente se o aparelho não for ser utilizado por um longo período.

Defeitos ou danos ao aparelho

O aparelho deve ser examinado e consertado por pessoal técnico qualificado quando:

- (A) O fio de alimentação ou a tomada foram danificados.
- (B) Um objeto entrou no aparelho ou líquido foi derramado dentro do aparelho.
- (C) O aparelho tomou chuva.
- (D) O aparelho não funciona normalmente ou apresenta uma alteração perceptível da qualidade sonora.
- (E) O aparelho caiu e foi danificado.

BEM-VINDO AO MUNDO DOS ALTO-FALANTES ENERGY

Temos certeza de que apreciará este produto de qualidade excepcional. Os conselhos a seguir são oferecidos a fim de facilitar a instalação correta dos alto-falantes **ENERGY** em sua casa. Graças às nossas amplas actividades de investigação e à atenção dada a cada etapa do projecto, a **ENERGY** fabrica alto-falantes de rendimento igual ou superior ao de outros alto-falantes muito mais caros. Nossos componentes e materiais da melhor qualidade e processos de fabricação e controlo de qualidade sofisticados permitirão que desfrute deste rendimento excepcional durante muitos anos.

IMPORTANTE: Por favor, guarde a caixa e o material de embalagem deste produto **ENERGY** para protegê-lo caso o produto tenha que ser enviado ao serviço de reparação. Os produtos danificados que o serviço de reparação receba do utilizador numa embalagem diferente da embalagem original serão reparados, devidamente embalados e devolvidos ao utilizador. Porém, neste caso, as despesas serão por conta do utilizador.

COLOCAÇÃO E CONEXÃO DOS ALTO-FALANTES ENERGY DA SÉRIE e:XL

Para obter o melhor rendimento, siga as instruções dadas abaixo:

Alto-falantes principais esquerdo e direito;

Para conseguir o melhor efeito estereofónico, a distância entre os dois alto-falantes deve ser de 2 a 3 m e estes devem ser colocados a uma distância mínima de 40 cm em relação à parede que encontra-se por trás dos alto-falantes. A distância entre os alto-falantes e o ouvinte deve ser de 1 a 1,5 vezes a distância entre os alto-falantes. **Veja as figuras 1, 2, 3, 4, 5 e 6 para conexão e colocação.**

Alto-falante do canal central

O alto-falante do canal central permite que a imagem sonora central, incluindo as vozes dos actores, dê a impressão de que vem da tela. Para obter melhores resultados, o alto-falante do canal central deve ser colocado imediatamente acima ou abaixo da tela do televisor. **Veja as figuras 1 e 6 para conexão e colocação.**

Alto-falantes de efeito ambiental (Surround)

Os alto-falantes de efeito ambiental devem ser situados junto à zona principal de escuta mas ligeiramente atrás desta zona, na parede de trás ou ainda fixos no teto para darem a sensação de espaço e ambiente tanto para o formato Dolby ProLogic^{MR} quanto para o novo formato Dolby DigitalTM Surround. **Veja as figuras 1, 6 e 7 para conexão e colocação.**

COLOCAÇÃO E CONEXÃO DOS ALTO-FALANTES ENERGY DA SÉRIE e:XL-28P

O alto-falante está equipado com pés elegantes. Estes pés são necessários para manter a estabilidade e devem ser parafusados na parte inferior do alto-falante com o auxílio dos parafusos fornecidos. Eles devem ser bem apertados para prevenir danos ao aparelho e acidentes com os utilizadores.

A. Peças fornecidas:

- a. 4 parafusos Phillips b. 4 pés elegantes

B. Instruções de montagem (Ver a Figura 2):

- a. Coloque o Energy e:XL-29P numa posição tal que os orifícios para os parafusos na parte inferior do aparelho fiquem visíveis.
b. Parafuse os pés elegantes nos orifícios com os parafusos fornecidos até que estejam bem apertados.

O modelo Energy e:XL-29P está equipado de um subwoofer amplificado de 100 Watts que deve ser conectado ao alto-falante por meio do fio fornecido e em seguida a uma fonte de alimentação AC. Em seguida, o Energy e:XL-29P poderá ser conectado do mesmo modo que um modelo sem alimentação, com um fio de alto-falante convencional, fio duplo, ou configurações de fio duplo e amplificação dupla.

Esse modelo está equipado também de um controle de nível e de um controle de equalização de baixas frequências. O controle de nível variável serve para ajustar o nível de saída dos sons graves. Comece com o controle na posição "meio-dia" para obter um equilíbrio de frequências graves, médias e agudas. Em seguida, ajuste o controle como preferir.

A equalização das frequências graves serve para ajustar as frequências muito graves às características acústicas da sala de escuta. Comece com o controle na posição "meio-dia" e o gire no sentido anti-horário. Se os sons graves forem estrondosos ou se não forem claros, gire o controle no sentido horário para obter sons graves de maior impacto.

Para a posição do aparelho que proporcionará a melhor qualidade sonora, os melhores sons graves e a melhor protecção magnética, veja a Figura 1.

CONEXIÓN DEL ALTAVOZ AL AMPLIFICADOR**Conexión convencional**

Conectar el cable del altavoz desde el terminal positivo (ROJO +) del amplificador al terminal positivo (ROJO +) del altavoz. Conectar el terminal negativo (NEGRO -) del amplificador al terminal negativo (NEGRO -) del altavoz. También puede aplicarse este método a los altavoces con doble cable siempre que las protecciones de cortocircuación estén colocadas en los terminales (véanse las figuras 1 y 2).

Conexión con doble cable

La utilización de doble cable para la conexión de los altavoces produce mejoras musicales próximas a las que se conseguirían empleando doble amplificador pero con unos costos muy inferiores. En una conexión ordinaria hay un solo cable para los filtros de frecuencia baja, mediana y alta, lo cual no es ideal. El empleo de doble cable permite eliminar la impedancia corriente y por ello "limpia" a fondo la transición entre las frecuencias bajas y altas. Este tipo de conexión es posible en los modelos "e:XL-25", "e:XL-26" y "e:XL-28P". Algunas compañías venden cables dobles, pero también puede emplearse un cable para las frecuencias bajas y otro para las altas. Retirar las protecciones de cortocircuación. Los terminales de altavoces para altos están en la parte superior y los de bafles en la parte inferior: Retorcer los cables de salida positivos del altavoz de los dos cables juntos para que puedan introducirse ambos en el terminal positivo del amplificador. Seguir el mismo procedimiento con los cables de salida negativos del altavoz. Conectar a continuación los dos cables de salida positivos del altavoz a los terminales situados en la parte trasera del altavoz y los cables de salida negativos del altavoz a los terminales negativos (véase la figura 3).

Conexión combinada con doble cable y doble amplificador

En este método se emplean amplificadores distintos para los altavoces izquierdo y derecho. Asegúrese de que las protecciones de cortocircuación se han retirado. Coger los cables de salida negativos del canal izquierdo y del derecho del amplificador izquierdo y conectar uno al cable de salida negativo superior; el del altavoz para altos, y otro al cable de salida negativo inferior; el del baffle. Repetir esta operación con los cables de salida positivos. Seguir el mismo método para conectar el amplificador derecho al altavoz derecho (véase la figura 4).

Alto-falantes para frecuências extremamente baixas (Subwoofers) ENERGY

As frequências baixas não são direccionais. Por esta razão, o alto-falante para frequências extremamente baixas (subwoofer) pode ser colocado em qualquer lugar na sala de escuta sem que isto afete a estereofonia dos alto-falantes principais. Contudo, a fim de evitar um efeito retumbante, não devem ser colocados muito próximos dos cantos da sala. Obterá um som mais detalhado e preciso se afastar os alto-falantes dos cantos da sala. Dois ou mais subwoofers podem ser utilizados em salas grandes. **Consulte as instruções de conexão do manual do seu subwoofer.**

Exigências para o amplificador

Os alto-falantes **ENERGY** foram projectados para proporcionar níveis de escuta superior com uma potência moderada e, ao mesmo tempo, são compatíveis com amplificadores de grande potência. A maioria dos alto-falantes **ENERGY** tem uma impedância nominal de 8 ohm e funcionam sem problemas com uma ampla variedade de amplificadores e receptores.

NOTA: Quando estiver a utilizar mais de um par de alto-falantes por amplificador ou receptor, consulte o fabricante do amplificador para verificar se o amplificador suporta cargas de 4 ohm.

CUIDADO COM O ACABAMENTO

Para remover a poeira e manchas dos alto-falantes, deve limpá-los suavemente com um pano húmido de vez em quando. Não utilize produtos abrasivos. Para limpar a poeira acumulada no tecido da grade, pode utilizar a escova do aspirador ou uma esponja ligeiramente humedecida.

GARANTIA FORA DOS ESTADOS UNIDOS E DO CANADÁ

A garantia pode ser alterada fora dos Estados Unidos e do Canadá para ajustar-se às normas locais. Consulte o seu revendedor local da **ENERGY** para informar-se sobre a GARANTIA LIMITADA que aplica-se ao seu país.

"ENERGY", o logotipo "ENERGY", "Musical Truth", "e:XL Series", o logotipo "e:XL Series" e "API Accessories" são marcas comerciais da Audio Products International Corp. "Dolby", "Dolby Pro-Logic" e "Dolby Digital Surround" são marcas comerciais da Dolby Laboratories Licensing. DTS é uma marca comercial da Digital Theater Systems Inc.

ВАЖНЫЕ ИСТРУКЦИИ ПО ТЕХНИКЕ БЕЗОПАСНОСТИ

Прочтите инструкции

Перед началом эксплуатации изделия необходимо прочесть все инструкции по технике безопасности и эксплуатации.

Сохраняйте инструкции

Инструкции по технике безопасности и эксплуатации необходимо сохранять для последующих справок.

Обращайте внимание на предостережения

Необходимо выполнять все предостережения, указанные на изделии и в инструкциях по его эксплуатации.

Следуйте инструкциям

Необходимо следовать всем инструкциям по эксплуатации и пользованию.

Очистка

Перед началом очистки выньте вилку шнура питания из розетки электросети. Не пользуйтесь жидкими или аэрозольными моющими средствами. Для очистки используйте мягкую ткань.

Монтажные приспособления

Инструкции по монтажным приспособлениям, не рекомендованные изготовителем изделия, так как они могут представлять опасность.

Вода и влага

Не используйте этот аппарат вблизи воды — например, рядом с ванной, раковиной, кухонной мойкой или тазом для стирки белья; в подвалах с повышенной влажностью или рядом с плавательным бассейном.

Вентиляция

Шели и отверстия на корпусе предназначены для вентиляции, обеспечивающей надежную работу изделия и защиту его от перегрева, поэтому эти отверстия не должны загромождаться или закрываться. Изделие не следует размещать на кровати, софе, ковре или на другой аналогичной поверхности, так как при этом могут загромождаться вентиляционные отверстия. Изделие не следует устанавливать в замкнутые объемы, такие как книжные полки или ящики, за исключением особых случаев, когда в них обеспечивается достаточная вентиляция или когда это разрешено в инструкциях изготовителя.

Источники питания

Это изделие следует подсоединять к источнику питания только того типа, который указан на фирменной табличке. Если Вы не знаете параметров электросети в Вашем доме, обратитесь к Вашему дилеру или в местную электрическую компанию. Для изделий, работающих от элементов питания или других источников, см. Руководство по их эксплуатации.

Заземление или соблюдение полярности

Это изделие может быть оборудовано поляризованной сетевой вилкой (с контактными пластинами различной ширины). Поляризованная сетевая вилка предназначена для обеспечения безопасности. Такая вилка будет вставляться в розетку электросети только в одном положении. Если вилка не вставляется в розетку полностью, попытайтесь перевернуть вилку. Если вилка по-прежнему не вставляется в розетку, обратитесь к квалифицированному электрику. Ни при каких обстоятельствах не нарушайте поляризацию вилки.

Защита шнуров питания

Шнуры питания должны прокладываться таким образом, чтобы на них не наступали и не задевали их какими-либо предметами, расположенными рядом с ними, обращайте особое внимание на шнуры вблизи штепсельных разъемов и места выхода из изделия.

Перегрузка

Не перегружайте розетки электросети и удлинительные шнуры, так как это создает опасность возгорания или поражения электрическим током.

Попадание внутрь предметов и жидкостей

Никогда не вставляйте никакие предметы внутрь корпуса через отверстия, так как они могут прикоснуться к элементам, находящимся под опасным напряжением, или вызвать короткое замыкание, что создает опасность возгорания или поражения электрическим током. Никогда не проливайте на изделие никаких жидкостей.

Обслуживание

Не пытайтесь выполнять техническое обслуживание изделия самостоятельно, так как открывание или удаление крышек может привести к попаданию под опасное напряжение и другим опасностям.

Источники тепла

Это изделие следует размещать вдали от источников тепла, таких как радиаторы, тепловые завесы, печи или другие приборы (включая усилители), которые выделяют тепло.

Перерывы в использовании

Если аппарат не будет использоваться в течение длительного периода времени, вилку шнура питания следует вынимать из розетки электросети.

Повреждения, требующие обслуживания

Квалифицированный персонал должен провести техническое обслуживание этого изделия в тех случаях, когда:

- (A) Поврежден шнур питания или вилка;
- (B) Внутри аппарата попали предметы или жидкость;
- (C) Аппарат попал под дождь;
- (D) Появились признаки неисправности аппарата или произошли заметные изменения его характеристик;
- (E) Изделие уронили или поврежден его корпус.

ДОБРО ПОЖАЛОВАТЬ В МИР АКУСТИЧЕСКИХ СИСТЕМ (АС) «ENERGY»

Мы уверены, что от прослушивания этих прекрасных изделий Вы получите истинное наслаждение. Особое внимание рекомендуется уделить правильной установке АС «ENERGY» в Вашем доме. Разнообразные исследования, проводившиеся на каждом этапе разработки, позволили «ENERGY» создать АС с экстраординарными характеристиками, уровень которых соответствует или превышает уровень характеристик гораздо более дорогих АС других фирм. Самые лучшие компоненты и материалы, отработанная технология изготовления и контроль качества гарантируют сохранение исключительных характеристик АС в течение многих лет.

ВНИМАНИЕ: Пожалуйста, сохраняйте коробку и упаковочные материалы изделия «ENERGY» на тот случай, если потребуется отправлять его в сервисный центр для ремонта. Изделие, которое было отправлено конечным пользователем не в оригинальной упаковке и поступило в сервисный центр поврежденным, будет отремонтировано, восстановлено и упаковано для обратной отправки за счет конечного пользователя.

РАЗМЕЩЕНИЕ И ПОДСОЕДИНЕНИЕ АС «ENERGY» СЕРИИ e:XL

Для получения наилучших характеристик, пожалуйста, следуйте приведенным ниже указаниям.

Левая и правая фронтальные АС

Для обеспечения наилучшего разделения стерео каналов пару АС рекомендуется устанавливать на расстоянии 2–3 м друг от друга и не менее 40 см от стены. Расстояние между АС и слушателем должно составлять от 1 до 1,5 расстояний между АС. Размещение и подсоединение АС показаны на рис. 1, 2, 3, 4, 5 и 6.

АС центрального канала

АС центрального канала должна создавать ощущение того, что центральный звуковой образ, включающий голоса актеров, исходит непосредственно с экрана. Для получения наилучших результатов АС центрального канала должна размещаться непосредственно над или под ТВ экраном. Размещение и подсоединение АС показаны на рис. 1 и 6.

Тыловые АС, создающие Surround эффекты

Тыловые АС следует размещать вблизи места прослушивания и немного позади его, на задней стене или на потолке для создания ощущения объемности и пространственности звучания источников форматов Dolby Pro Logic™ или Dolby Digital™. Размещение и подсоединение АС показаны на рис. 1, 6 и 7.

РАСПОЛОЖЕНИЕ И ПОДСОЕДИНЕНИЕ ЭНЕРДЖИ e:XL-28P ГРОМКОГОВОРИТЕЛЕЙ

Громкоговоритель снабжен стабилизирующими пластинами, которые необходимы для стабильности и должны быть закреплены на нижней части громкоговорителя машинными болтами. Эти пластины должны быть закреплены для того, чтобы предотвратить риск повреждения оборудования и смертельные телесные повреждения людям.

А. Сопровождающие части:

- а) 4 машинных болта марки Филлипс
- б) 2 стабилизирующие пластины

Б. Инструкции для установки (см. диаграмму 2):

- а) Расположите FRx-Наин громкоговорители так, чтобы снабженные резьбой втулки на нижней части были видимы.
- б) Скрепите болтами стабилизирующие пластины с втулками и убедитесь в том, что они надежно завинчены.

Модель e:XL28P обладает встроенным 100 ваттным усиливающим сабвуфером, который требует соединения имеющегося шнура с громкоговорителем и штепсельной розеткой переменного тока. Затем модель e:XL28P может быть подсоединена точно как безтоковая модель, с использованием провода условного громкоговорителя, двух проводов, или сочетания двух усилителей/двух проводов.

Эта модель также снабженная контролем уровня и Низкочастотным Уравнивающим Контролем. Контроль переменного уровня настроит выходной уровень баса. Настройте уровень в позиции 12 часов, которая дает пропорциональный выход между низкой, средней и высокой частотами и отрегулируйте согласно своему вкусу.

Низкочастотное уравнивание позволяет контролировать чрезвычайно низкие частоты для наилучшей настройки в соответствии с акустическими характеристиками комнаты. Начните с позиции 12 часов и вращайте против часовой стрелки, если бас слишком неясный, вращайте по часовой стрелке для получения лучшего эффекта баса.

Светоиспускающий диод, установленный на передней части может выключаться, когда бас отсутствует долгое время, но он автоматически включится, когда басовый сигнал возвращается.

Соединение громкоговорителя с усилителем

Общепринятое соединение: Соедините положительный конец проводки терминала (красный +) на усилителе с положительным концом проводки терминала (красный +) на громкоговорителе. Соедините отрицательный конец проводки терминала (чёрный -) на усилителе с отрицательным концом проводки терминала (чёрный -) на громкоговорителе. Этот метод может быть применён на двух-проводочных громкоговорителях при условии, что на терминалах имеются крепёжные ленты для проводки (см. рис. 1,2).

Двух-проводочные соединения Двойная проводка громкоговорителей может улучшить качество музыкального звучания до уровня двойного усиления при сравнительно небольших расходах. Стандартное соединение не позволяет создать общую проводку для низкого, среднего и высокого частотного разделения, которая не является идеальной. Двойная проводка устраняет общее полное сопротивление, в результате чего устраняется переход от низкой к высокой частоте. Этот вид соединения возможен на громкоговорителях *Energy e:XL-25*, *e:XL-26* и *e:XL-28P*. Некоторые компании продают двойные кабели, но Вы можете также использовать для этих целей один кабель для низких частот, а другой кабель для высоких частот. Удалите крепёжные ленты. Громкоговорители высокой частоты находятся наверху, громкоговорители низкой частоты находятся внизу. Сверните вместе два положительных питающих кабеля таким образом, чтобы их можно было бы ввести в положительный терминал на усилителе. Выполните такую же процедуру для негативных питающих кабелей. Затем соедините оба положительных питающих кабеля к положительным терминалам сзади громкоговорителя, и негативные питающие кабели к негативным терминалам (см. рис. 3).

Комбинация соединения двойного усилителя и двойной проводки

Для этого метода используются отдельные усилители для левого и правого громкоговорителей. Убедитесь в том, что крепёжные ленты отсоединены. Возьмите отрицательные питающие кабели с левого и правого каналов левого усилителя, и присоедините один к верхнему отрицательному питающему кабелю громкоговорителя высокой частоты, и другой к нижнему отрицательному питающему кабелю для громкоговорителя низкой частоты. Повторите эту процедуру для положительных кабелей громкоговорителей высокой частоты. Следуйте такому же методу для соединения правого усилителя к правому громкоговорителю (см. рис. 4).

Активные сабвуферы «ENERGY»

Низкочастотное излучение является практически ненаправленным, поэтому сабвуфер может размещаться в любом месте комнаты прослушивания, это не влияет на стереобраз, создаваемый основными АС. Однако установка слишком близко к углам комнаты может привести к возникновению низкочастотного „гула”. Размещение сабвуфера на достаточном удалении от углов обычно приводит к более детальному и точному воспроизведению. В больших помещениях могут использоваться два или более сабвуферов. См. инструкции по подсоединению в Руководстве по эксплуатации сабвуфера.

Требования к усилителям

АС «ENERGY» предназначены для прослушивания с высокими уровнями громкости при умеренной мощности, в то же время они способны выдерживать выходную мощность больших усилителей. Большинство АС «ENERGY» имеет номинальное полное сопротивление 8 Ом и хорошо работает в сочетании с самыми разнообразными усилителями и ресиверами.

ПРИМЕЧАНИЕ: При использовании более одной пары АС с одним усилителем или ресивером следует быть уверенным в том, что усилитель допускает работу на нагрузку 4 Ом.

ОЧИСТКА

Для удаления пыли или пятен с внешней поверхности АС ее следует протирать мягкой тканью. Не используйте абразивных чистящих средств. Для удаления пыли с ткани, натянутой на декоративную решетку, пользуйтесь пылесосом с насадкой, имеющей щетку, или слегка влажной губкой.

ГАРАНТИЙНЫЕ ОБЯЗАТЕЛЬСТВА ЗА ПРЕДЕЛАМИ США И КАНАДЫ

За пределами территории Северной Америки гарантийные обязательства могут подвергаться изменениям с целью обеспечения соответствия требованиям местных законов. Подробные сведения относительно **ОГРАНИЧЕННОЙ ГАРАНТИИ**, действующей в Вашей стране, могут быть получены у местных дилеров «ENERGY».

«ENERGY», «ENERGY» лого, «Для живого представления Вашей жизни», «ИС-серии» и «АПИ аксессуары являются фабричными марками Международной Корпорации Аудио Продуктов. «Долби», «Долби Про-Лоджик» и «Долби Цифровое Окружение» являются фабричными марками Долби Лаборатории, ЦТС является фабричной маркой Цифровых Театральных Систем, Инкорпораций.

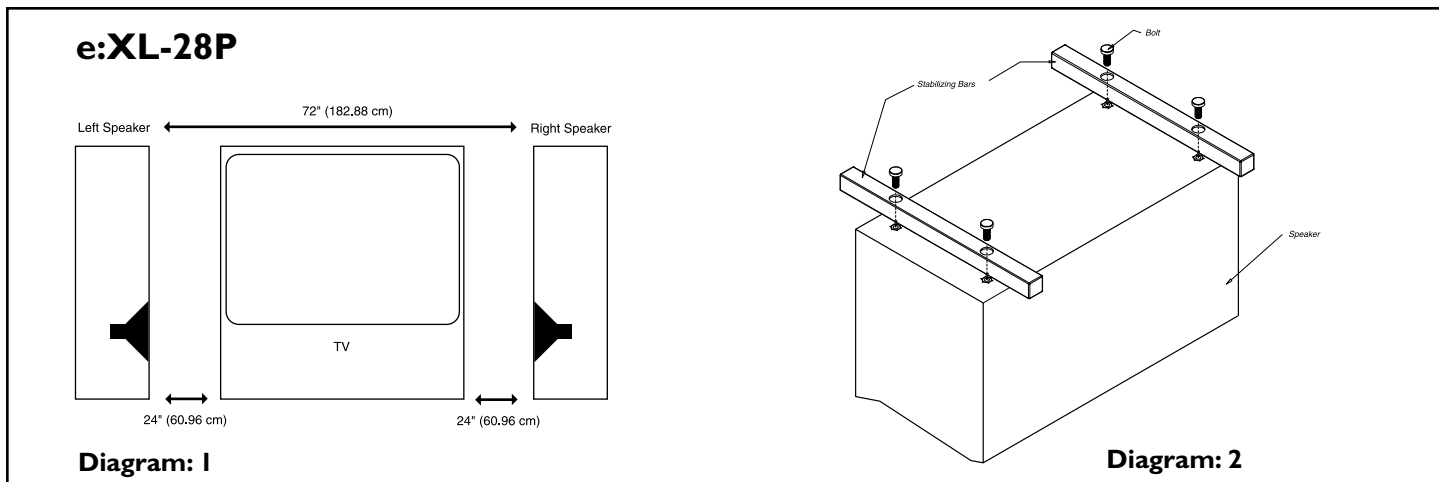

FIGURE 1

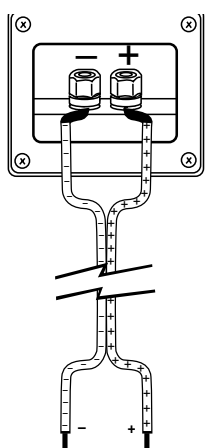

FIGURE 2

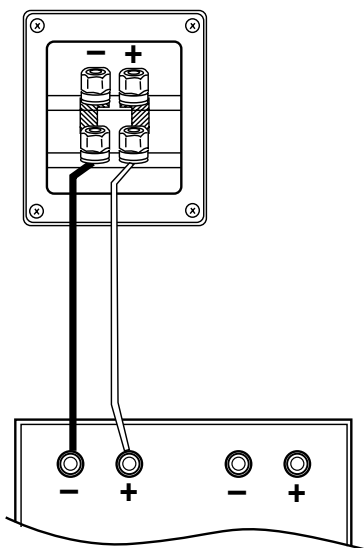

FIGURE 3

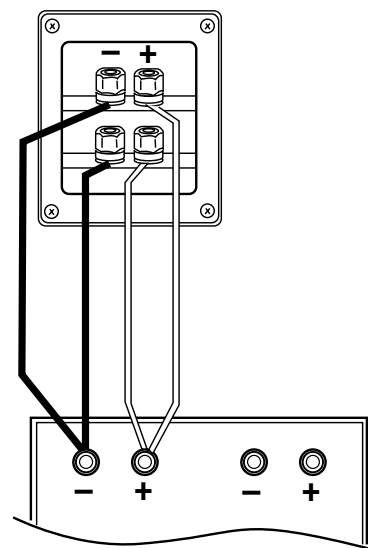

FIGURE 4

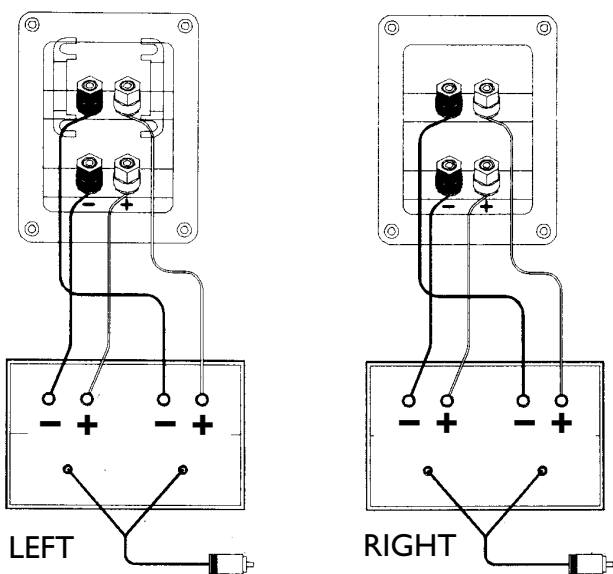

FIGURE 5

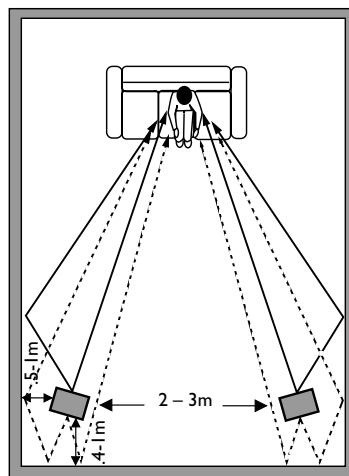

FIGURE 6

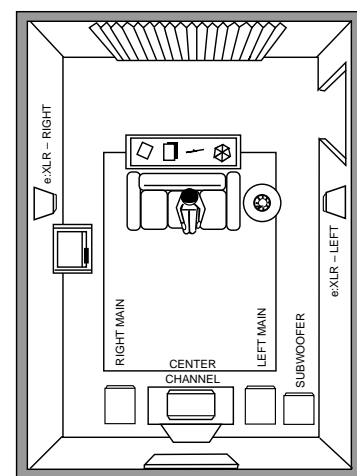

FIGURE 7

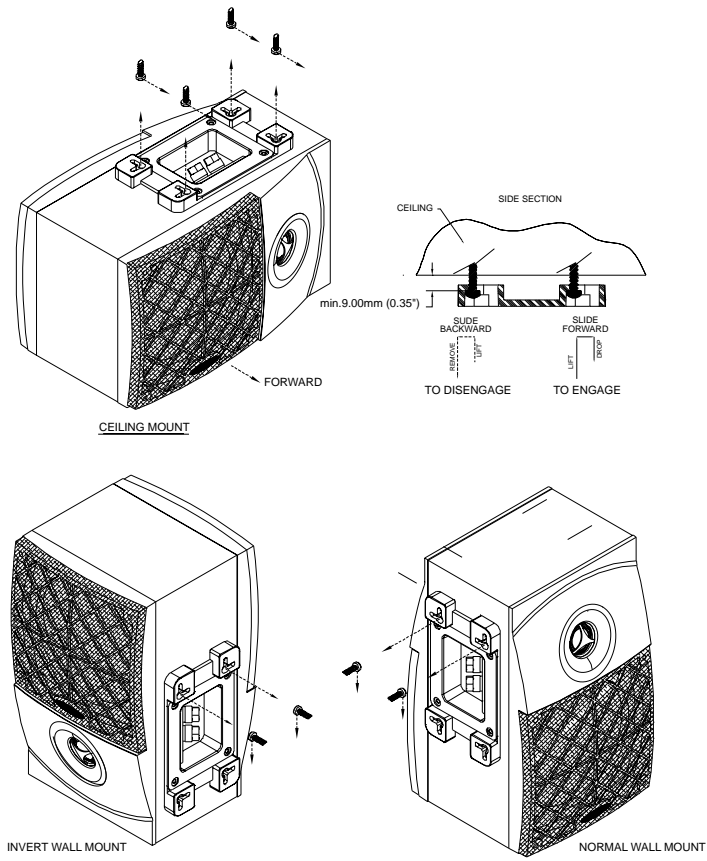

FIGURE 8

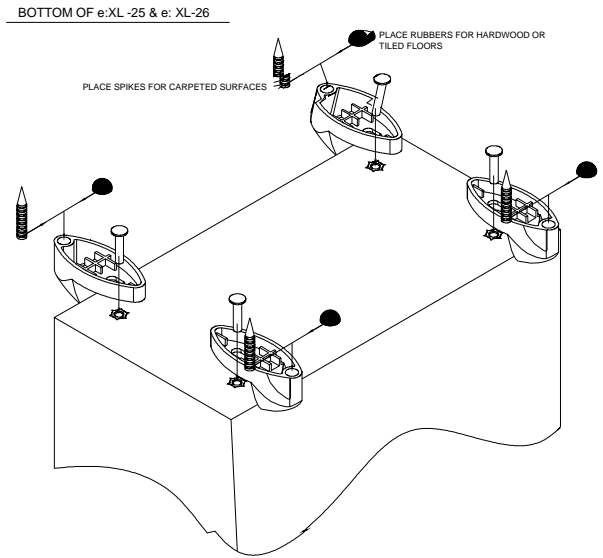
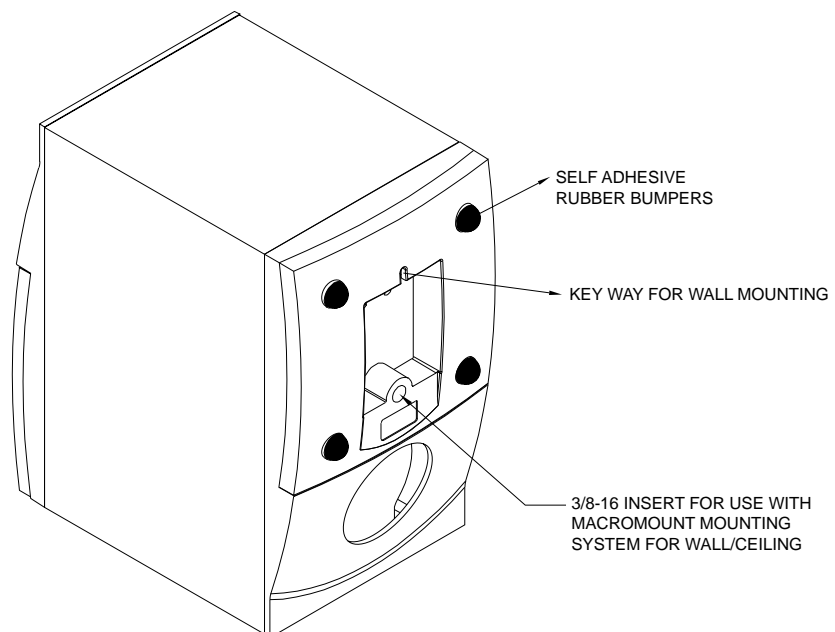

FIGURE 9



SPECIFICATIONS

SPECIFICATIONS SUBJECT TO CHANGE WITHOUT NOTICE

MODEL	e:XL-15	e:XL-16	e:XL-25	e:XL-26	e:XL-28P	e:XL-R	e:XL-C
SYSTEM TYPE:	Shielded, 2-Way Bookshelf	Shielded, 2-Way Bookshelf	Shielded, 2-Way Floor Standing	Shielded, 2-Way Floor Standing	Shielded, 3-Way Floor Standing	2-Way, Dipole Surround/Effects	Shielded, Vented, L/C/R
FREQUENCY RESPONSE:	60 - 20KHz +/-3dB	50 - 20 KHz +/-3dB	42 - 20KHz +/-3dB	37 - 20KHz +/-3dB	22 - 25KHz +/-3dB	80 - 20KHz +/-3dB	60 - 20KHz +/-3dB
DRIVERS:							
Tweeter	1 - 1/2" (13mm) Magnetically Shielded Dual Hyperdome™	1 - 3/4" (19mm) Magnetically Shielded Aluminum Dome with Cloth Suspension	1 - 3/4" (19mm) Magnetically Shielded Aluminum Dome with Cloth Suspension	1 - 3/4" (19mm) Magnetically Shielded Aluminum Dome with Cloth Suspension	1 - 3/4" (19mm) Magnetically Shielded Aluminum Dome with Cloth Suspension	Dual 3/4" (19mm) Magnetically Shielded Aluminum Domes w. Cloth Suspension	1 - 3/4" (19mm) Magnetically Shielded Aluminum Dome w. Cloth Suspension
Bass/Mid Range	1 - 5 1/2" (14cm) Magnetically Shielded I.M. mica/polypropylene	1 - 6 1/2" (16.5cm) Magnetically Shielded I.M. mica/polypropylene	Dual 5 1/2" (14cm) Magnetically Shielded I.M. mica/polypropylene	Dual 6 1/2" (16.5cm) Magnetically Shielded I.M. mica/polypropylene	Dual 6 1/2" (16.5cm) Magnetically Shielded I.M. mica/polypropylene	1 - 5 1/2" (14cm) I.M. mica/polypropylene woofer & 1 - 5 1/2" (14cm) I.M. mica/polypropylene mass loaded passive radiator	Dual 4 1/2" (11.4cm) Magnetically Shielded I.M. mica/polypropylene
Internal Subwoofer	N/A	N/A	N/A	N/A	8" (20.3cm) magnetically shielded heavy duty injection Molded polypropylene woofer cones	N/A	N/A
AMPLIFIER:	N/A	N/A	N/A	N/A	100 watt MOSFET Class A/B amplification with isolated power supply, 400 watt peak	N/A	N/A
CROSSOVER POINTS:	2.5KHz	2.2KHz	2.2KHz	2.2KHz	90Hz, 2.2K	2.2KHz	2.2KHz
ROOM EFFICIENCY:	90dB	91dB	93dB	94dB	92dB	90dB	89dB
IMPEDANCE:	8-ohms (nominal)	8-ohms (nominal)	8-ohms (nominal)	8-ohms (nominal)	8-ohms (nominal)	8-ohms (nominal)	8-ohms (nominal)
RECOMMENDED AMPLIFIER POWER:	15 - 100-watts RMS/Channel	15 - 110 watts RMS/Channel	15 - 150 watts RMS/Channel	15 - 200 watts RMS/Channel	15 - 225 watts RMS/Channel	15-100 watts RMS/Channel	15-100 watts RMS/Channel
DIMENSIONS: inches	10 x 6 x 9 1/4	12 1/4 x 6 7/8 x 10 3/4	33 1/8 x 6 x 12 1/4	36 x 6 7/8 x 14 7/8	39 7/8 x 6 27/32 x 14 1/32	10 x 6 x 6 5/8	5 1/2 x 16 13/16 x 9 1/4
h x w x d	25.4 x 15.2 x 23.5	31.1 x 17.5 x 27.3	84.1 x 15.2 x 31.1	91.4 x 17.5 x 37.8	101.3 x 17.3 x 38.1	25.4 x 15.2 x 16.8	14 x 42.7 x 23.5
FINISH:	Black Ash or White	Black Ash or Rosewood or Northern Light Birch	Black Ash or Rosewood or Northern Light Birch	Black Ash or Rosewood or Northern Light Birch	Black Ash or Rosewood or Northern Light Birch	Black Ash or White	Matte Black
WEIGHT: lb	7lb each	11lb each	30lb each	35lbs each	47lbs each	8lb each	14lbs each
kg	3.2kg each	5kg each	13.6kg each	16kg each	21kg each	3.6kg each	6.4kg each

WARRANTY

Limited Warranty Policy in the United States and Canada

ENERGY LOUDSPEAKERS warrants this product to the retail purchaser against any failure resulting from original manufacturing defects in workmanship or materials. The warranty is in effect for a period of: Speaker Section-five (5) years, Amplifier Section-one (1) year from date of purchase from an authorized **ENERGY** dealer and is valid only if the original dated bill of sale is presented when service is required.

The warranty does not cover damage caused during shipment, by accident, misuse, abuse, neglect, unauthorized product modification, failure to follow the instructions outlined in the owner's manual, failure to perform routine maintenance, damage resulting from unauthorized repairs or claims based upon misrepresentations of the warranty by the seller.

Warranty Service

If you require service for your **ENERGY** loudspeaker(s) at any time during the warranty period, please contact:

- 1) the dealer from whom you purchased the product(s),
- 2) **ENERGY NATIONAL SERVICE**, 203 Eggert Road, Buffalo, N.Y. 14215 Tel: 716-896-9801 or
- 3) **ENERGY LOUDSPEAKERS**, a division of Audio Products International Corp., 3641 McNicoll Avenue, Scarborough, Ontario, Canada, M1X 1G5, Tel: 416-321-1800.

You will be responsible for transporting the speakers in adequate packaging to protect them from damage in transit and for the shipping costs to an authorized **ENERGY** service center or to **ENERGY LOUDSPEAKERS**. If the product is returned for repair to **ENERGY LOUDSPEAKERS** in Scarborough or Buffalo, the costs of the return shipment to you will be paid by **ENERGY**, provided the repairs concerned fall within the Limited Warranty. The **ENERGY** Warranty is limited to repair or replacement of **ENERGY** products. It does not cover any incidental or consequential damage of any kind. If the provisions in any advertisement, packing cartons or literature differ from those specified in this warranty, the terms of the Limited Warranty prevail.

GARANTIE

Garantie aux États-Unis et au Canada

La société **ENERGY** garantit cet appareil contre toute défectuosité attribuable aux pièces d'origine et à la main-d'oeuvre. Cette garantie est valide pendant une période de cinq (5) ans (enceinte) et de un (1) an (amplificateur) à partir de la date d'achat auprès d'un revendeur **ENERGY** agréé ; la garantie ne sera honorée que sur présentation d'une pièce justificative de la date d'achat.

La garantie ne couvre aucun dommage subi pendant le transport ou imputable à un accident, à une utilisation impropre ou abusive, à la négligence, à une modification non autorisée, à la non-observance des instructions décrites dans le manuel de l'utilisateur ou des directives d'entretien, ni aucun dommage subi par suite de réparations non autorisées ou de réclamations fondées sur une mauvaise interprétation des conditions de la présente garantie par le revendeur.

Service sous garantie

Dans l'éventualité où une réparation deviendrait nécessaire pendant la période de couverture de la garantie, communiquez avec :

- 1) le revendeur auprès de qui l'appareil a été acheté,
- 2) **ENERGY NATIONAL SERVICE**, 203, Eggert Road, Buffalo, N.Y. 14215, tél. : 1-716-896-9801 ou
- 3) **ENERGY LOUDSPEAKERS**, 3641, avenue McNicoll, Scarborough (Ontario), Canada, M1X 1G5, tél. : 1-416-321-1800.

Le propriétaire de l'appareil est responsable de son emballage et de tous frais d'expédition à un centre de service **ENERGY** agréé ou à **Energy LOUDSPEAKERS**. Si l'appareil est expédié à **ENERGY LOUDSPEAKERS** à Scarborough ou à Buffalo aux fins de réparation, les frais de réexpédition seront assumés par **ENERGY** à la condition que les réparations effectuées soient couvertes par la garantie. La garantie est limitée à la réparation ou au remplacement des appareils fabriqués et distribués par **ENERGY**. Elle ne couvre aucun dommage indirect ou consécutif de quelque nature que ce soit. Si les conditions accompagnant toute publicité, emballage ou documentation divergent de celles de la présente garantie, les conditions de la présente garantie prévaudront.